

SHARP®

XV-Z10000

PROJECTOR
PROJEKTOR
PROJECTEUR
PROJEKTOR
PROYECTOR
PROIETTORE
PROJECTOR

OPERATION MANUAL
BEDIENUNGSANLEITUNG
MODE D'EMPLOI
BRUKSANVISNING
MANUAL DE MANEJO
MANUALE DI ISTRUZIONI
GEBRUIKSAANWIJZING

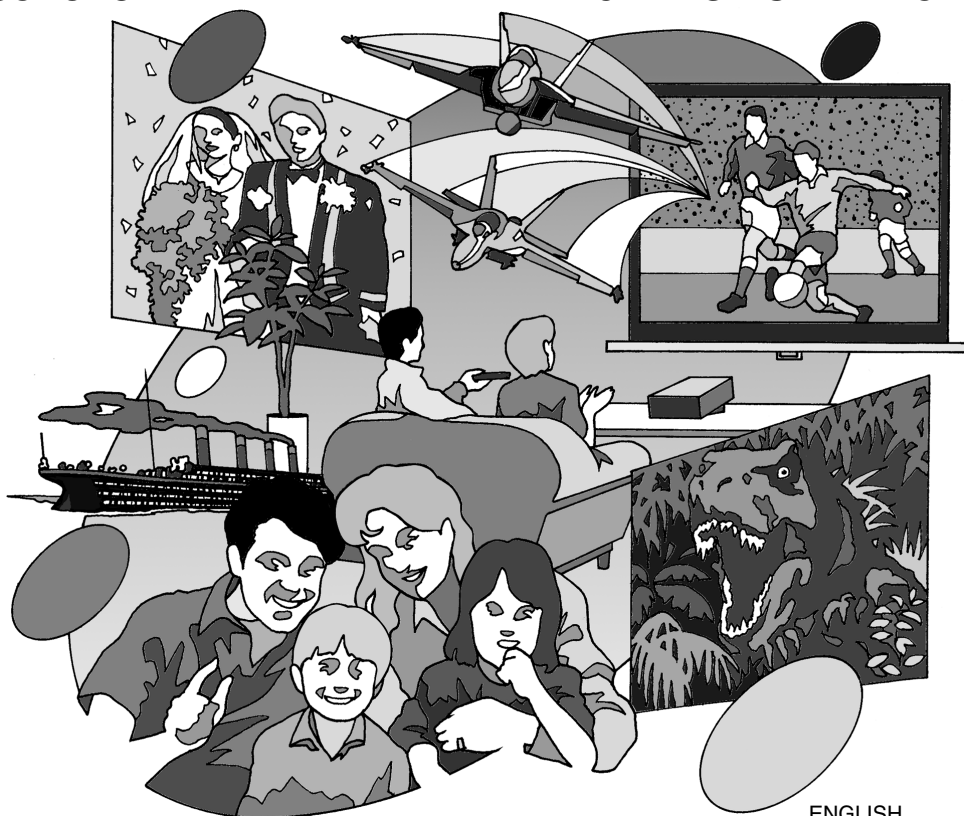

ENGLISH (GB) -1 - (GB) -90
DEUTSCH (D) -1 - (D) -90
FRANÇAIS (F) -1 - (F) -90
SVENSKA (S) -1 - (S) -90
ESPAÑOL (ES) -1 - (ES) -90
ITALIANO (I) -1 - (I) -90
NEDERLANDS ... (NL) -1 - (NL) -90

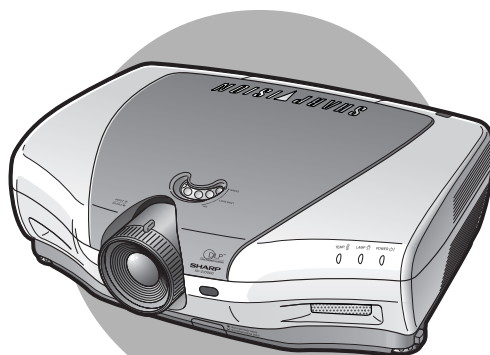

香港電器安全規格
(國際電工委員會規格適合)

This equipment complies with the requirements of Directives 89/336/EEC and 73/23/EEC as amended by 93/68/EEC.

Dieses Gerät entspricht den Anforderungen der EG-Richtlinien 89/336/EWG und 73/23/EWG mit Änderung 93/68/EWG.

Ce matériel répond aux exigences contenues dans les directives 89/336/CEE et 73/23/CEE modifiées par la directive 93/68/CEE.

Dit apparaat voldoet aan de eisen van de richtlijnen 89/336/EEG en 73/23/EEG, gewijzigd door 93/68/EEG.

Dette udstyr overholder kravene i direktiv nr. 89/336/EEC og 73/23/EEC med tillæg nr. 93/68/EEC.

Quest' apparecchio è conforme ai requisiti delle direttive 89/336/EEC e 73/23/EEC, come emendata dalla direttiva 93/68/EEC.

Η εγκατάσταση αυτή ανταποκρίνεται στις απαιτήσεις των οδηγιών της Ευρωπαϊκής Ένωσης 89/336/ΕΟΚ και 73/23/ΕΟΚ, όπως οι κανονισμοί αυτοί συμπληρώθηκαν από την οδηγία 93/68/ΕΟΚ.

Este equipamento obedece às exigências das directivas 89/336/CEE e 73/23/CEE, na sua versão corrigida pela directiva 93/68/CEE.



Este aparato satisface las exigencias de las Directivas 89/336/CEE y 73/23/CEE, modificadas por medio de la 93/68/CEE.

Denna utrustning uppfyller kraven enligt riktlinjerna 89/336/EEC och 73/23/EEC så som kompletteras av 93/68/EEC.

Dette produktet oppfyller betingelsene i direktivene 89/336/EEC og 73/23/EEC i endringen 93/68/EEC.

Tämä laite täyttää direktiivien 89/336/EEC ja 73/23/EEC vaatimukset, joita on muutettu direktiivillä 93/68/EEC.

SPECIAL NOTE FOR USERS IN THE U.K.

The mains lead of this product is fitted with a non-rewireable (moulded) plug incorporating a 10A fuse. Should the fuse need to be replaced, a BSI or ASTA approved BS 1362 fuse marked  or  and of the same rating as above, which is also indicated on the pin face of the plug, must be used.

Always refit the fuse cover after replacing the fuse. Never use the plug without the fuse cover fitted.

In the unlikely event of the socket outlet in your home not being compatible with the plug supplied, cut off the mains plug and fit an appropriate type.

DANGER:

The fuse from the cut-off plug should be removed and the cut-off plug destroyed immediately and disposed of in a safe manner.

Under no circumstances should the cut-off plug be inserted elsewhere into a 10A socket outlet, as a serious electric shock may occur.

To fit an appropriate plug to the mains lead, follow the instructions below:

IMPORTANT:

The wires in the mains lead are coloured in accordance with the following code:

Blue: Neutral

Brown: Live

As the colours of the wires in the mains lead of this product may not correspond with the coloured markings identifying the terminals in your plug, proceed as follows:

- The wire which is coloured blue must be connected to the plug terminal which is marked N or coloured black.
 - The wire which is coloured brown must be connected to the plug terminal which is marked L or coloured red.
- Ensure that neither the brown nor the blue wire is connected to the earth terminal in your three-pin plug.

Before replacing the plug cover make sure that:

- If the new fitted plug contains a fuse, its value is the same as that removed from the cut-off plug.
- The cord grip is clamped over the sheath of the mains lead, and not simply over the lead wires.

IF YOU HAVE ANY DOUBT, CONSULT A QUALIFIED ELECTRICIAN.

Bitte lesen Sie diese Bedienungsanleitung vor der Verwendung des Projektors sorgfältig durch.

Einführung

DEUTSCH

WICHTIG

Um bei Verlust oder Diebstahl dieses Projektors eine Meldung zu vereinfachen, sollten Sie die auf der Unterseite des Projektors angebrachte Seriennummer aufschreiben und sorgfältig aufbewahren. Vor dem Wegwerfen der Verpackung sicherstellen, dass der Inhalt auf die Gegenstände überprüft wird, die in der Liste von „Mitgeliefertes Zubehör“ auf Seite 14 aufgeführt sind.

Modell-Nr.: XV-Z10000

Serien-Nr.:

WARNUNG: Helle Lichtquelle. Nicht in den Lichtstrahl schauen oder ihn direkt anschauen. Besonders Kinder sollten nicht direkt in den Lichtstrahl schauen.

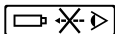

WARNUNG: Um das Risiko von elektrischem Schlag zu verringern, sollte dieses Gerät nicht Regen oder Feuchtigkeit ausgesetzt werden.

Siehe Unterseite des aktuellen Gerätes.

	VORSICHT RISIKO VON ELEKTRISCHEM SCHLAG. NICHT DIE SCHRAUBEN ENTFERNEN, AUSGENOMMEN DIE BESONDERS AUSGEWIESENEN SERVICESCHRAUBEN FÜR DEN BENÜTZER.	
VORSICHT: ZUR VERRINGERUNG DES RISIKOS VON ELEKTRISCHEM SCHLAG NICHT DIE ABDECKUNG ENTFERNEN. KEINE DURCH DEN BENÜTZER ZU WARTENDEN BAUTEILE AUSSER DER LAMPENEINHEIT. DIE WARTUNG SOLLTE NUR DURCH QUALIFIZIERTES WARTUNGSPERSONAL AUSGEFÜHRT WERDEN.		



Der Blitz mit dem Pfeilsymbol innerhalb eines gleichseitigen Dreiecks warnt den Benutzer vor dem Vorhandensein unisolierter, potentiell gefährlicher Stromspannung im Geräteinneren, die ein Risiko darstellt bzw. elektrische Schläge verursachen kann.



Das Ausrufezeichen innerhalb eines gleichseitigen Dreiecks macht den Benutzer auf wichtige Anweisungen zu Bedienung und Wartung (Service) des Gerätes in der mitgelieferten Dokumentation aufmerksam.

WARNUNG:

Der Kühlventilator in diesem Projektor läuft nach dem Ausschalten des Gerätes etwa 90 Sekunden lang weiter. Während des normalen Betriebs sollte das Gerät immer mit der **Off**-Taste des Projektors oder der Fernbedienung ausgeschaltet werden. Stellen Sie vor dem Abtrennen des Netzkabels sicher, dass der Kühlventilator nicht mehr läuft. **WÄHREND DES NORMALEN BETRIEBES SOLLTE DER PROJEKTOR NIEMALS DURCH ABTRENNEN DES NETZKABELS AUSGESCHALTET WERDEN. EIN AUSSCHALTEN DES GERÄTES AUF DIESE WEISE HAT EINE VERKÜRZUNG DER LAMPENLEBENSDAUER ZUR FOLGE.**

ENTSORGUNG DES GERÄTES

In diesem Projektor wurde Zinn-Blei-Lötmaterial verwendet und die unter Druck stehende Lampe enthält eine kleine Menge Quecksilber. Die besondere Entsorgung dieser Materialien kann aufgrund von Gesetzen zum Umweltschutz vorgeschrieben sein. Wenden Sie sich hinsichtlich Entsorgungs- und Recycling-Informationen an die örtlichen Behörden oder, wenn Sie in den Vereinigten Staaten von Amerika wohnen, an die Electronic Industries Alliance: www.eiae.org.

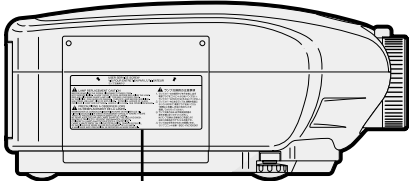

Vorsichtsmaßnahmen beim Austauschen der Lampe

Siehe den Abschnitt "Austausch der Lampe" auf Seiten **76-78**.

USER SERVICE SCREW
VIS POUR ENTRETIEN PAR L'UTILISATEUR
ランプ交換用ネジ

<p>▲ LAMP REPLACEMENT CAUTION BEFORE REMOVING THE SCREW, DISCONNECT POWER CORD. HOT SURFACE INSIDE. ALLOW 1 HOUR TO COOL BEFORE REPLACING THE LAMP. REPLACE WITH SAME SHARP LAMP UNIT TYPE BQC-XVZ100001 ONLY. UV RADIATION: CAN CAUSE EYE DAMAGE. TURN OFF LAMP BEFORE SERVICING. HIGH PRESSURE LAMP: RISK OF EXPLOSION. POTENTIAL HAZARD OF GLASS PARTICLES IF LAMP HAS RUPTURED. HANDLE WITH CARE. SEE OPERATION MANUAL.</p> <p>▲ PRECAUTIONS A OBSERVER LORS DU REMPLACEMENT DE LA LAMPE. DEBRANCHER LE CORDON D'ALIMENTATION AVANT DE RETIRER LES VIS. L'INTERIEUR DU BOITIER ETANT EXTREMEMENT CHAUD, ATTENDRE 1 HEURE AVANT DE PROCEDER AU REMPLACEMENT DE LA LAMPE. NE REMPLACER QUE PAR UNE LAMPE SHARP DE TYPE BQC-XVZ100001. RAYONS ULTRAVIOLETS: PEUVENT ENDOMMAGER LES YEUX. ETENDRE LA LAMPE AVANT DE PROCEDER A L'ENTRETIEN. LAMPE A HAUTE PRESSION: RISQUE D'EXPLOSION. DANGER POTENTIEL DE PARTICULES DE VERRE EN CAS DE CLATEMENT DE LA LAMPE. A MANIPULER AVEC PRECAUTION, SE REPORTER AU MODE D'EMPLOI.</p>	<p>▲ ランプ交換時の注意事項</p> <ol style="list-style-type: none">1. ランプカバーの交換用ネジを外す前に、必ず電源プラグをコンセントから抜いてください。ランプカバー以外のネジは、外さないでください。2. ランプカバー内にあるランプは、非電圧状態で残っていますので、電源プラグを抜いてから1時間以上放置し、完全に冷めたことを確認してから行ってください。3. ランプ交換方法は、必ず取扱説明書の操作手順に従って行ってください。尚、ランプ交換は、お客様のご希望によりお近くの販売店で行うことも可能です。4. ランプは必ず所定のものと交換します。ランプユニット番番: BQC-XVZ100001
---	--

VORSICHTSMASSNAHMEN BEIM LAMPENAUSTAUSCH
VOR DEM ENTFERNEN DER SCHRAUBE DAS NETZKABEL ABTRENNEN.
OBERFLÄCHE IM INNERN IST HEISS. VOR DEM AUSTAUSCHEN DER LAMPE EINE STUNDE LANG ABKÜLEN LASSEN.
DIE LAMPENEINHEIT NUR DURCH EINE VOM GLEICHEN TYP BQC-XVZ100001 AUSWECHSELN.
UV-STRAHLUNG: KANN SCHADEN AN DEN AUGEN VERURSACHEN.
DIE LAMPE VOR DER WARTUNG AUSSCHALTEN. TR2-01A VORHANDEN. MÖGLICHE GEFAHREN DURCH GLASSCHERBEN, WENN LAMPE ZERBRACHEN IST. VORSICHTIG VORGEHEN. SIEHE BEDIENUNGSANLEITUNG.

WARNUNG:

Einige IC-Chips in diesem Produkt enthalten vertrauliches und/oder unter das Firmengeheimnis fallendes Eigentum, dessen Inhaber Texas Instruments ist. Aus diesem Grund ist es untersagt, die Inhalte dieser Chips zu kopieren, zu ändern, zu bearbeiten, zu übersetzen, zu vertreiben, die Konstruktion zurück zu verfolgen, auseinander zu bauen oder auseinander zu nehmen.

1. Hohe Farbreinheit und weiter Dynamikbereich aufgrund des erweiterten optischen Motors

- Ein neu entwickelter 12° DMD™-Chip sorgt für eine deutlich verbesserte optische Effizienz und ein exzellentes Kontrastverhältnis.
- Ein neu entwickelter DDR (Doppelte Datenrate)-Chip beseitigt farbbrechende Phänomene, die bei der vorherigen Generation von DLP™-Projektoren nicht ungewöhnlich waren.
- Übertreffende Bildqualität mit dem optischen Minolta™-Linsensystem.
- Die Verwendung einer 270 W-Hochausgangslampe verwirklicht sowohl eine hohe Farbreinheit als auch eine hohe Helligkeit. Natürliche Bilder, die durch die hohe Farbproduktibilität möglich gemacht werden, können mit hoher Helligkeit und kraftvollen Ausdrucksmöglichkeiten erstellt werden.

2. Weiterentwickelte integrierte Computer & Video-Composer-Technologie

- Realisiert klare Bilder durch Verwendung der neuesten Schaltungstechnik für hohe Bildqualität.
 - Z/P-Konvertierung mit neuem Algorithmus verbessert die Leistung der bewegungserkennenden Z/P-Konvertierung. Umfassende Verbesserungen bei Zacken oder schiefen Linien bei bewegten Bildern.
 - **Neue Anpassung der Kanten-Wiedergabe**
Als Ergebnis der reduzierten Zacken und des reduzierten Flackerns bei der Anpassung der Kanten-Wiedergabe schräger Zeilen werden selbst Signale, die nicht eine Feldresolution von 480I/P erreichen, durch Konvertierung zu 720P-Hochdefinitionsbildern projiziert werden.
 - **Verringerung von Rauschen**
Ermöglicht selbst bei erhöhtem Rausch-Pegel weiterhin ein klares Bild.
 - **Kontraststeuerungs-Dynamikgamma**
Verbesserter Kontrast und natürliche Farbabstufung durch Minimierung der Farbtonänderung.
 - **Farbverwaltungssystem**
Ein Farbverwaltungssystem, das eine individuelle Einstellung bestimmter Farbtöne von RGB-CMY ermöglicht und damit eine einfache Justierung ausschließlich bestimmter Stellen eines Bildes ohne Beeinflussung der übrigen Bildbereiche möglich macht.
 - **Gamma-Einstellungsfunktion**
Die Gamma-Einstellungsfunktion fügt zugunsten einer feineren Einstellung jeder RGB-Gammakurve Einstellungen hinzu.

3. Geräuscharme Gestaltung

Für dieses Produkt wurde ein neuer optischer Motor entwickelt, der eine Minimierung des Gebläsegeräusches und damit einen ungestörten Sehgenuss bewirkt.

4. Stete Digitalprojektion

Die Verwendung eines DVI/HDCP-Anschlusses ermöglicht, dass sämtliche Vorgänge von der Eingangs- über die Signalverarbeitung bis hin zur Projektion digital durchgeführt werden, was die Realisierung einer steten Digitalprojektion ohne jeglichen Datenverlust aufgrund einer analogen Konvertierung ermöglicht. Dies macht zudem den Aufbau von Heimkinos unter Verwendung von HTPC* möglich.

* Abkürzung für Home Theater Personal Computer (Heimkino-PC), was eine Hochdefinitions-DVD-Wiedergabe unter Verwendung eines PCs möglich macht.

Einführung

Besondere Merkmale	3
Inhaltsverzeichnis	4
WICHTIGE SICHERHEITSHINWEISE	6
Zugriff auf die PDF-Bedienungsanleitungen des SharpVision Manager	9
Bedienelemente	10
Projektor (Vorder- und Draufsicht)	10
Projektor (Hintersicht)	11
Fernbedienung (Vordersicht)	12
Fernbedienung (Draufsicht)	12
Verwendung der Fernbedienung	13
Reichweite der Fernbedienung	13
Einsetzen der Batterien	13
Zubehör	14

Anschlüsse und Aufstellung

Anschluss des Projektors an andere Geräte ..	16
Vor Ausführen der Anschlüsse	16
Anschluss des Netzkabels	16
Anschluss an ein Videogerät	17
Anschluss des Projektors an einen Computer	21
Projektorbedienung mittels Computer	23
Als verkabelte Fernbedienung verwenden	24
Aufstellung	25
Verwendung des Einstellfußes	25
Einstellung des Objektivs	26
Anwendung der Linsenverstellung	27
Auswahl des HOHER KONTRAST-/ HOHE HELLINGKEITS-Modus	27
Einstellung der Bildwand	28
Bildwandgröße und Projektionsabstand	29
Projektion eines Kehrbildes/Umkkehrbildes	30

Grundlegende Bedienung

Einstellung mit Hilfe der Tasten	
Bild-Projektion	32
Allgemeines Verfahren	32
Auswahl der Bildschirm-Sprache	34
Trapezkorrektur und vertikale Größeneinstellung	36
Einstellung mit Hilfe der Menüs	
Punkte im Menübalken	38
Verwendung des Menüs	40
Menüoptionen (Justierungen)	40
Menüoptionen (Einstellungen)	42
Einstellung des Bildes	44
Einstellung der Bild-Vorlieben	44
Betonung des Kontrastes	45
Auswahl der Gammaposition	45
Auswahl der C.M.S.-Farbe	45
Progressiv-Modus	46
Bildeinstellungs-Funktion	47
Einstellung von Gamma	48
Auswahl der Gammaposition	48
Einstellung von Gamma	49
C. M. S. (Color Management System - Farbverwaltungssystem)	50
Auswählen des Farbreproduktionsmodus	50
Auswählen der Zielfarbe	50
Helligkeit der Zielfarbe einstellen	51
Den chromatischen Wert der Zielfarbe auswählen	51
Den Farbton der Zielfarbe auswählen	51
Zurücksetzen der benutzerdefinierten Einstellungen	52
Überblick aller Farbeinstellungen	52
Einstellung der Computer-Bilder	53
Wenn Auto-Sync. auf OFF gestellt ist	53
Speichern der Einstellungen	53
Wahl der Einstellungen	54
Einstellung einer besonderen Betriebsart	54
Prüfung des Eingangssignals	55
Einstellung von Auto-Sync.	55
Anzeigefunktion von Auto-Sync.	56

Einfach zu verwendende Funktionen

Wahl der Bildanzeige-Betriebsart	58
Umschaltbare Hoher Kontrast-/ Hohe Helligkeits-Modus	61
Digitale Verschiebungsfunktion	62
Untertitel-Einstellung	62
Video-Digital-Störgeräusch- Reduktionssystem (DNR)	63
Anzeige der Lampenbetriebszeit	63
Einstellung der Bildwandanzeige	64
Auswahl des Signaltyps	65
Videosystem festlegen	66
Einstellung eines Hintergrundbildes	66
Stromsparmmodus festlegen	67
Einstellung des Energiespar-Modus	67
RS-232C-Ausschaltungsfunktion	67
Automatische Stromausschalt-Funktion	68
Übertragungsgeschwindigkeit festlegen (RS-232C)	68
Wiedergabe mit der Kehrbild-/Umkehrbild- Funktion	69
Anzeige der Einstellungen	70

Anhang

Wartung	72
Reinigung der Lüftungsöffnungen	73
Wartungsanzeigen	74
Informationen bezüglich der Lampe	76
Lampe	76
Vorsichtsmaßnahmen bei der Handhabung der Lampe	76
Austausch der Lampe	76
Ausbau und Installation der Lampeneinheit	77
Rückstellung des Lampen-Timers	78
Verbindungs-Pin-Zuweisungen	79
(RS-232C)-Spezifikationen und Befehlseinstellungen	80
Spezifizierungen des Anschlusses der Kabelfernbedienung	83
Computer-Kompatibilitäts-Tabelle	84
Fehlersuche	85
Technische Daten	87
Abmessungen	88
Glossar	89
Register	90

WICHTIGE SICHERHEITSHINWEISE

ACHTUNG: Vor der ersten Inbetriebnahme dieses Gerätes sollten Sie diese Bedienungsanleitung durchlesen und für die Bezugnahme gut aufbewahren.

Elektrische Energie kann viele nützliche Funktionen ausführen. Dieses Gerät wurde so konstruiert, dass es die Sicherheit von Personen gewährleistet. FALSCHER VERWENDUNG KANN ZU ELEKTRISCHEN SCHLÄGEN ODER ZU EINEM BRAND FÜHREN. Damit die in diesem Gerät eingebauten Sicherheitsfunktionen nicht umgangen werden, sollten die folgenden Hinweise für Installation, Gebrauch und Wartung befolgt werden.

1. Lesen Sie die Anleitungen

Alle Sicherheitshinweise und Bedienungsanleitungen sollten vor der Verwendung des Gerätes gelesen werden.

2. Bewahren Sie die Anleitungen auf

Die Sicherheitshinweise und Bedienungsanleitungen sollten für zukünftige Bezugnahme aufbewahrt werden.

3. Beachten Sie die Warnungen

Alle Warnungen auf dem Gerät und in der Bedienungsanleitung sollten beachtet werden.

4. Folgen Sie den Anleitungen

Alle Bedienungs- und Gebrauchsanleitungen sollten befolgt werden.

5. Reinigung

Den Stecker dieses Gerätes vor dem Reinigen von der Steckdose abtrennen. Keine flüssigen Reinigungsmittel oder Sprühreiniger verwenden. Zum Reinigen ein angefeuchtetes Tuch verwenden.

6. Zubehör

Vom Geräte-Hersteller nicht empfohlenes Zubehör sollte nicht verwendet werden, da es eine Gefahrenquelle darstellen kann.

7. Wasser und Feuchtigkeit

Dieses Gerät nicht in der Nähe von Wasser verwenden - z.B. in der Nähe einer Badewanne, eines Waschbeckens, einer Küchenspüle oder einer Waschmaschine, in einem feuchten Keller oder in der Nähe eines Schwimmbeckens usw.

8. Zubehör

Das Gerät nicht auf einen instabilen Wagen, einem Ständer, einem Stativ, einer Halterung oder auf einem Tisch aufstellen. Das Gerät kann herunterfallen und es können ernsthafte Körperverletzungen bei Kindern oder Erwachsenen auftreten oder es kann zu Beschädigungen des Gerätes kommen. Nur Wagen, Ständer, Stativ, Halterung oder einen Tisch verwenden, der vom Hersteller empfohlen wird oder zusammen mit dem Gerät verkauft wird. Bei Befestigung an einer Wand oder in einem Regal den Anleitungen des Herstellers folgen und einen vom Hersteller empfohlenen Befestigungssatz verwenden.

9. Transport

Das auf einem Regal aufgestellte Gerät sollte zusammen mit dem Regal vorsichtig bewegt werden. Ein schnelles Anhalten, übermäßige Gewalt und unebene Oberflächen können zum Umstürzen des Gerätes oder des Regals führen. overturn.



10. Belüftung

Schlitze und Öffnungen im Gehäuse sind für die Belüftung vorgesehen, stellen den Betrieb des Gerätes sicher und schützen vor Überhitzen. Diese Öffnungen sollten niemals blockiert werden, indem das Gerät auf einem Bett, Sofa, Teppich oder einer ähnlichen Oberfläche aufgestellt wird. Das Gerät sollte nur in einem anderem Gehäuse, z.B. einem Bücherregal oder Schrank eingebaut werden, wenn eine ausreichende Belüftung sichergestellt ist oder den Anleitungen des Herstellers Folge geleistet wurde.

11. Stromversorgung

Dieses Gerät sollte nur mit der auf dem Aufkleber bezeichneten Stromquelle betrieben werden. Falls Fragen über die Art der Stromversorgung auftreten, wenden Sie sich an den Händler oder das örtliche Energieversorgungsunternehmen. Bei Geräten, die mit Batterien oder anderen Stromquellen betrieben werden, siehe die Bedienungsanleitung.

12. Erdung oder Polarisierung

Dieser Projektor ist mit einem der folgenden Netzstecker ausgestattet. Wenn der Stecker nicht in eine vorhandene Steckdose paßt, wenden Sie sich bitte an Ihren Elektriker.

Umgehen Sie nicht den Sicherheitszweck dieses Netzsteckers.

a. Zweidrahtiger Hauptnetzstecker.

b. Dreidrahtiger geerdeter Hauptnetzstecker mit einem Masseanschluß.

Dieser Netzstecker paßt nur in eine geerdete Steckdose.

13. Schutz des Netzkabels

Netzkabel sollten nicht im Durchgangsbereich von Personen verlegt werden oder an Orten, an denen Gegenstände auf sie gestellt oder gelegt werden. Besondere Beachtung sollten die Stecker der Kabel, Verlängerungskabel mit Steckdosen und die Stellen finden, an denen die Kabel aus dem Gerät austreten.

14. Blitzschlag

Als zusätzlicher Schutz dieses Gerätes während eines Gewitters, oder wenn es für längere Zeit unbeaufsichtigt steht und nicht verwendet wird, sollte der Netzstecker von der Steckdose abgetrennt werden. Dadurch wird eine Beschädigung des Gerätes durch Blitzschlag und Spannungstöße in der Stromleitung vermieden.

15. Überladung

Nicht die Netzsteckdosen, die Verlängerungskabel oder Verlängerungskabel mit Steckdosen überladen, da dies Feuer oder elektrischen Schlag verursachen kann.

16. Eindringen von Gegenständen und Flüssigkeiten

Niemals Gegenstände durch die Öffnungen in das Gerät einführen, da dies zum Kontakt mit stromführenden Teilen und zu Kurzschlüssen führen und Feuer oder elektrischen Schlag zur Folge haben kann. Keine Flüssigkeiten auf dem Gerät verschütten.

17. Wartung

Nicht versuchen, das Gerät selbst zu warten, da beim Öffnen oder Entfernen der Abdeckungen gefährliche Stromspannungen oder anderen Gefahren vorhanden sind. Alle Wartungsarbeiten dem Kundendienst überlassen.

18. Wartung durch den Kundendienst

Das Gerät sofort von der Steckdose abtrennen und den Kundendienst benachrichtigen, falls folgende Situationen eintreten:

- a. Wenn das Netzkabel oder der Netzstecker beschädigt ist.
- b. Wenn Flüssigkeit in das Gerät eingedrungen ist oder Gegenstände hineingefallen sind.
- c. Wenn das Gerät mit Regen oder Wasser in Kontakt gekommen ist.
- d. Wenn das Gerät nicht normal betrieben werden kann, selbst wenn die Bedienungsanweisungen befolgt werden. Nur diejenigen Regler einstellen, die in der Bedienungsanleitung beschrieben werden, da die falsche Einstellung anderer Regler eine Beschädigung zur Folge haben kann, und umfangreiche Reparaturarbeiten durch einen qualifizierten Techniker zur Wiederherstellung des Gerätes für einen normalen Betrieb notwendig werden.
- e. Wenn das Gerät fallengelassen und beschädigt wurde.
- f. Wenn das Produkt eine deutliche Veränderung hinsichtlich seiner Leistung aufweist.

19. Austauschteile

Falls Austauschteile benötigt werden, ist sicherzustellen, dass der Wartungstechniker die vom Hersteller vorgeschriebenen Bauteile verwendet, welche die gleichen Eigenschaften wie die Original-Bauteile aufweisen. Die Verwendung von anderen als Original-Bauteilen kann Feuer, elektrischen Schlag oder andere Gefahren zur Folge haben.

20. Sicherheitsprüfung

Nach Beendigung einer Wartung oder Reparatur dieses Gerätes den Wartungstechniker mit der Durchführung einer Sicherheitsprüfung beauftragen und überprüfen lassen, dass das Gerät in einem sicheren Betriebszustand ist.

21. Wand- oder Deckenmontage

Dieses Gerät sollte nur so an eine Wand oder Decke montiert werden, wie es vom Hersteller empfohlen wird.

22. Wärmequellen

Dieses Gerät sollte nicht in der Nähe von Wärmequellen wie Heizkörpern, Heizern, Öfen oder anderen Geräten (einschließlich Verstärkern) aufgestellt werden, die Wärme produzieren.

GEISTIGE EIGENTUMSRECHTE**WICHTIG****VOR INBETRIEBNAHME DES GERÄTES LESEN**

- Digital Light Processing, DLP, Digital Micromirror Device und DMD sind Warenzeichen der Texas Instruments.
- Microsoft und Windows sind eingetragene Warenzeichen der Microsoft Corporation in den Vereinigten Staaten und/oder anderen Ländern.
- PC/AT ist ein eingetragenes Warenzeichen der International Business Machines Corporation in den Vereinigten Staaten.
- Adobe Acrobat ist ein Warenzeichen der Adobe Systems Incorporated.
- Macintosh ist ein eingetragenes Warenzeichen von Apple Computer, Inc. in den Vereinigten Staaten und/oder anderen Ländern.
- Minolta ist ein eingetragenes Warenzeichen der Minolta Co., Ltd.
- Alle anderen Firmen- oder Produktnamen sind Warenzeichen oder eingetragene Warenzeichen der entsprechenden Firmen.

Lesen Sie beim Setup Ihres Projektors unbedingt die folgenden Sicherheitshinweise.

Vorsichtsmaßnahmen bei der Handhabung des Lampenmoduls

- Wenn die Lampe zerspringt, kann es zu Verletzungen durch Glassplitter kommen. Falls die Lampe zerspringt, sollten Sie die Lampe von einem von Sharp autorisierten Händler für Projektoren oder dem Kundendienst austauschen lassen. Siehe den Abschnitt "Austausch der Lampe" auf Seiten 76-78.



Vorsichtsmaßnahmen bei der Aufstellung des Projektors

- Im Hinblick auf möglichst wenig Wartungsintervalle und Aufrechterhaltung der Bildqualität empfiehlt Sharp, den Projektor nicht in Räumen mit hoher Luftfeuchtigkeit, Staub und Zigarettenrauch aufzustellen. Wenn der Projektor in dieser Umgebung verwendet wird, muss das Objektiv öfter gereinigt werden. Wenn das Gerät regelmäßig gereinigt wird, wird die Betriebsdauer bei Verwendung des Geräts in solcher Umgebung nicht reduziert. Eine interne Gerätereinigung darf nur von einem von Sharp autorisierten Händler für Projektoren oder dem Kundendienst durchgeführt werden.

Stellen Sie den Projektor nicht dort auf, wo er direktem Sonnenlicht oder hellem Licht ausgesetzt ist.

- Positionieren Sie die Bildwand so, dass sie nicht direktem Sonnenlicht oder Raumbeleuchtung ausgesetzt ist. Licht, das direkt auf die Bildwand einfällt, schwächt die Farben und macht das Betrachten schwierig. Schließen Sie die Vorhänge und dämpfen Sie das Licht, wenn die Bildwand in einem sonnigen oder hellen Raum aufgestellt wird.

Der Projektor kann gefahrlos auf den Maximalwinkel von 5 Grad geneigt werden.

- Eine Platzierung innerhalb von einem Winkel von ± 5 Grad wird empfohlen.

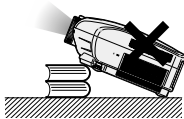

Setzen Sie den Projektor keinen Stößen und/oder Vibrationen aus.

- Handhaben Sie das Objektiv vorsichtig; nicht gegen das Objektiv schlagen oder die Objektivoberfläche beschädigen.

Gönnen Sie Ihren Augen gelegentlich eine Pause.

- Ununterbrochenes Betrachten der Bildwand über Stunden ermüdet Ihre Augen. Gönnen Sie Ihren Augen unbedingt gelegentlich eine Pause.

Vermeiden Sie Aufstellungsplätze, an denen hohe oder niedrige Temperaturen herrschen.

- Die Betriebstemperatur für den Projektor liegt bei $+5^{\circ}\text{C}$ bis $+35^{\circ}\text{C}$
- Die Lagertemperatur für diesen Projektor liegt bei -20°C bis $+60^{\circ}\text{C}$

Blockieren Sie nicht die Luftaustritt- und Eisaugöffnungen.

- Mindestens 30 cm Abstand zwischen der Luftaustrittöffnung und der nächsten Wand oder einem Gegenstand einhalten.
- Vergewissern Sie sich, dass die Eisaugöffnung und die Luftaustrittöffnung nicht blockiert ist.
- Wenn der Kühlventilator blockiert wird, schaltet die Schutzschaltung den Projektor automatisch aus. Dies zeigt keine Fehlfunktion an. Ziehen Sie das Netzkabel des Projektors und warten Sie mindestens 10 Minuten. Stellen Sie den Projektor dort auf, wo die Eisaug- und Austrittsöffnungen nicht blockiert werden, stecken Sie das Netzkabel wieder ein und schalten Sie den Projektor ein. Dadurch wird der Projektor wieder auf den normalen Betrieb eingestellt.

Vorsichtsmaßnahmen beim Transport des Projektors

- Beim Transport des Projektors darf er keinen Erschütterungen und/oder Vibrationen ausgesetzt werden, da er anderenfalls beschädigt werden könnte. Handhaben Sie das Objektiv besonders vorsichtig. Vor dem Transport des Projektors unbedingt das Netzkabel von der Steckdose und andere Anschlusskabel abtrennen.

Andere angeschlossenen Geräte

- Wenn ein Computer oder ein anderes audiovisuelles Gerät an den Projektor angeschlossen wird, die Anschlüsse NACH Ausschalten des Projektors und des anzuschließenden Gerätes ausführen.
- Bitte lesen Sie für die Anschlussausführung die Bedienungsanleitung des Projektors und des anzuschließenden Gerätes.

Temperatur-Überwachungsfunktion

- Wenn der Projektor wegen Problemen bei der Aufstellung oder Blockierens der Luftöffnungen zu warm wird, blinkt  und "TEMP." in der unteren linken Ecke des Bildes. Wenn die Temperatur weiterhin ansteigt, wird die Lampe ausgeschaltet und die TEMPERATURWARN-Anzeige auf dem Projektor blinkt. Nach einer Abkühlzeit von 90 Sekunden wird das Gerät ausgeschaltet. Siehe für Einzelheiten den Abschnitt "Wartungsanzeigen" auf Seite 74.

Info

- Der Kühlventilator reguliert die interne Temperatur; seine Leistung wird automatisch geregelt. Das Ventilatorgeräusch kann sich während des Projektorbetriebs entsprechend der Ventilatorumdrehzahl ändern. Dies zeigt keine Fehlfunktion an.
- Das Netzkabel nicht während der Projektion oder des Kühlventilatorbetriebs abtrennen. Dies kann eine Beschädigung durch einen Anstieg der internen Temperatur hervorrufen, da auch der Kühlventilatorbetrieb stoppt.

Zugriff auf die PDF-Bedienungsanleitungen des SharpVision Manager

Die CD-ROM beinhaltet PDF-Bedienungsanleitungen für die im Lieferumfang enthaltene "SharpVision Manger"-Kinoprojektorsoftware in mehreren Sprachen. Zur Verwendung dieser Anleitungen muss der Adobe Acrobat Reader auf Ihrem PC (Windows oder Macintosh) installiert sein. Sollten Sie Acrobat Reader noch nicht installiert haben, können Sie das Programm von der CD-ROM herunterladen.

Installation von Acrobat Reader von der CD-ROM

Für Windows:

- ① Die CD-ROM in das CD-ROM-Laufwerk einlegen.
- ② Das Symbol "Arbeitsplatz" doppelt anklicken.
- ③ Das "CD-ROM"-Laufwerk doppelt anklicken.
- ④ Den "acrobat"-Ordner doppelt anklicken.
- ⑤ Doppelklicken Sie auf die Sprache (Ordnername) die Sie einsehen möchten.
- ⑥ Doppelklicken Sie das Installationsprogramm und befolgen Sie die Anleitungen auf dem Bildschirm.

Für Macintosh:

- ① Die CD-ROM in das CD-ROM-Laufwerk einlegen.
- ② Das Symbol "CD-ROM" doppelt anklicken.
- ③ Den "acrobat"-Ordner doppelt anklicken.
- ④ Doppelklicken Sie auf die Sprache (Ordnername) die Sie einsehen möchten.
- ⑤ Doppelklicken Sie das Installationsprogramm und befolgen Sie die Anleitungen auf dem Bildschirm.

Für andere Betriebssysteme:

Bitte laden Sie Acrobat Reader aus dem Internet (<http://www.adobe.com>) herunter.

Für andere Sprachen:

Wenn Acrobat Reader für andere nicht auf dieser CD-ROM enthaltenen Sprachen verwendet werden soll, kann die entsprechende Version aus dem Internet heruntergeladen werden.

Zugriff auf die PDF-Bedienungsanleitungen

Für Windows:

- ① Die CD-ROM in das CD-ROM-Laufwerk einlegen.
- ② Das Symbol "Arbeitsplatz" doppelt anklicken.
- ③ Das "CD-ROM"-Laufwerk doppelt anklicken.
- ④ Den "MANUALS"-Ordner doppelt anklicken.
- ⑤ Doppelklicken Sie auf die Sprache (Ordnername) die Sie einsehen möchten.
- ⑥ Auf die PDF-Datei "SVM2" doppelklicken, um Zugriff auf die Bedienungsanleitung für SharpVision Manager zu erhalten.

Für Macintosh:

- ① Die CD-ROM in das CD-ROM-Laufwerk einlegen.
- ② Das Symbol "CD-ROM" doppelt anklicken.
- ③ Den "MANUALS"-Ordner doppelt anklicken.
- ④ Doppelklicken Sie auf die Sprache (Ordnername) die Sie einsehen möchten.
- ⑤ Auf die PDF-Datei "SVM2" doppelklicken, um Zugriff auf die Bedienungsanleitung für SharpVision Manager zu erhalten.

Hinweis

- Wenn die gewünschte PDF-Datei nicht durch das doppelte Anklicken mit der Maus geöffnet werden kann, sollte zuerst Acrobat Reader gestartet und dann die gewünschte Datei mit den Menüs "Datei", "Öffnen" bestimmt werden.
- Die Datei "readme.txt" auf der CD-ROM enthält wichtige Informationen, die nicht in der vorliegenden Bedienungsanleitung enthalten sind.

Bedienelemente

Die in  aufgeführten Zahlen beziehen sich auf die Hauptseiten dieser Bedienungsanleitung, auf welchen der entsprechende Punkt erläutert wird.

Projektor (Vorder- und Draufsicht)

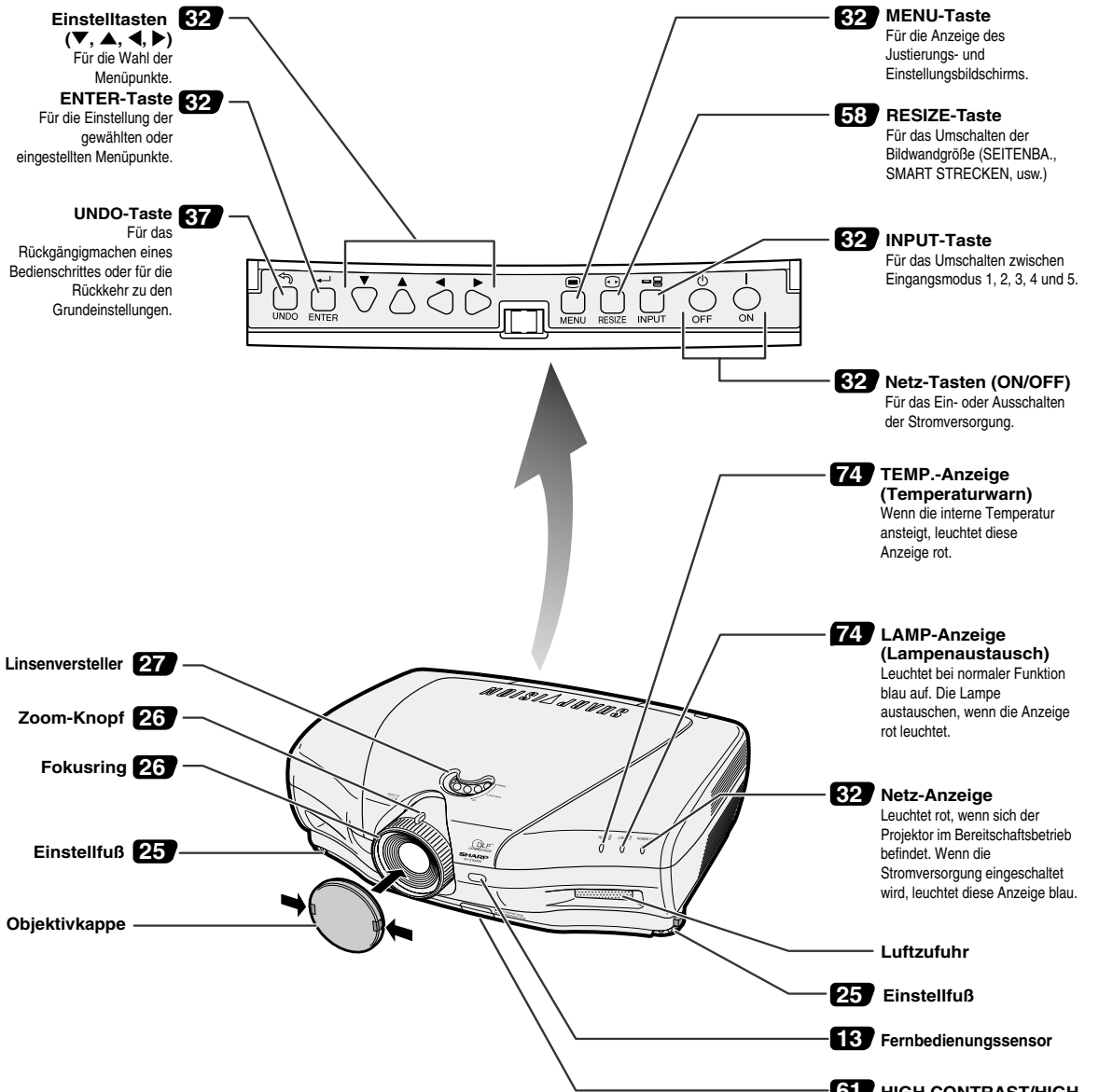

Anbringen und Abnehmen der Objektivkappe

- Drücken Sie an den beiden Tasten der Objektivkappe, und bringen Sie diese an dem Objektiv an. Danach geben Sie die Tasten frei, um die Objektivkappe zu verriegeln.
- Drücken Sie die beiden Tasten der Objektivkappe, und nehmen Sie die Objektivkappe von dem Objektiv ab.

Projektor (Hintersicht)

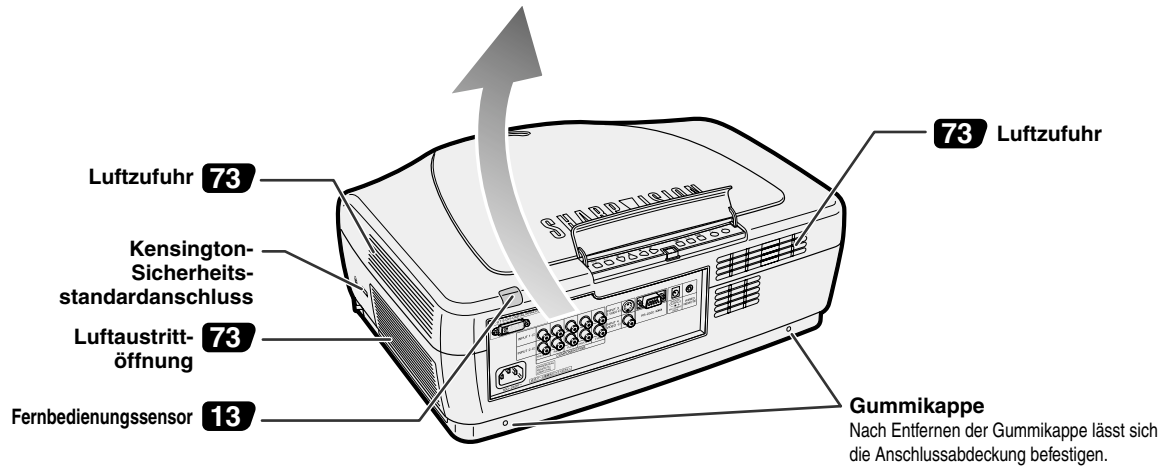
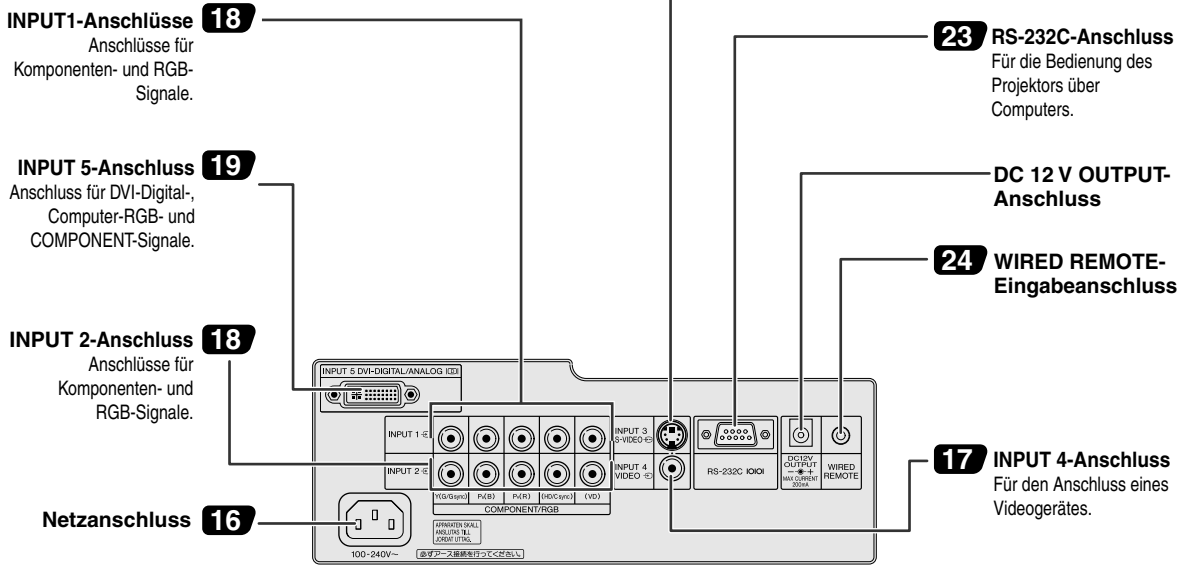

Verwendung der Kensington-Sperre

Dieser Projektor ist mit einem Kensington-Sicherheitsstandardanschluss für die Verwendung des Kensington MicroSaver-Sicherheitssystem ausgestattet. Lesen Sie hinsichtlich der Verwendung die Informationen, die dem System beiliegen, um den Projektor zu sichern.

Verwendung der Anschlussabdeckung

Die Anschlussabdeckung (im Lieferumfang enthalten) befestigen, um die Anschlusskabel zu verdecken, wenn der Projektor auf einem Schreibtisch verwendet, weiter oben oder an der Decke befestigt wird.

Befestigung der Anschlussabdeckung

- ① Den Haken auf der Anschlussabdeckung am Einsatzloch im Haken auf der Rückseite des Projektors ausrichten.
- ② Den Haken in die dargestellte Pfeilrichtung drücken, um die Anschlussabdeckung am Projektor zu befestigen.
- ③ Die Anschlussabdeckung in die Befestigungskerbe am Projektor einsetzen, während die Zungen im Inneren der Anschlussabdeckung mit den Fingern nach außen gedrückt wird.

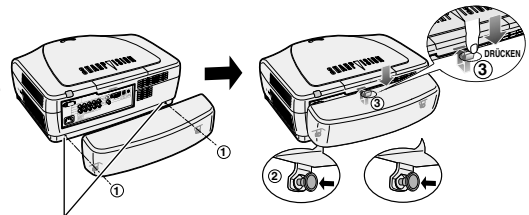

Entfernen der am Projektor befestigten Gummikappen und Befestigen der Clips.

Fernbedienung (Vordersicht)

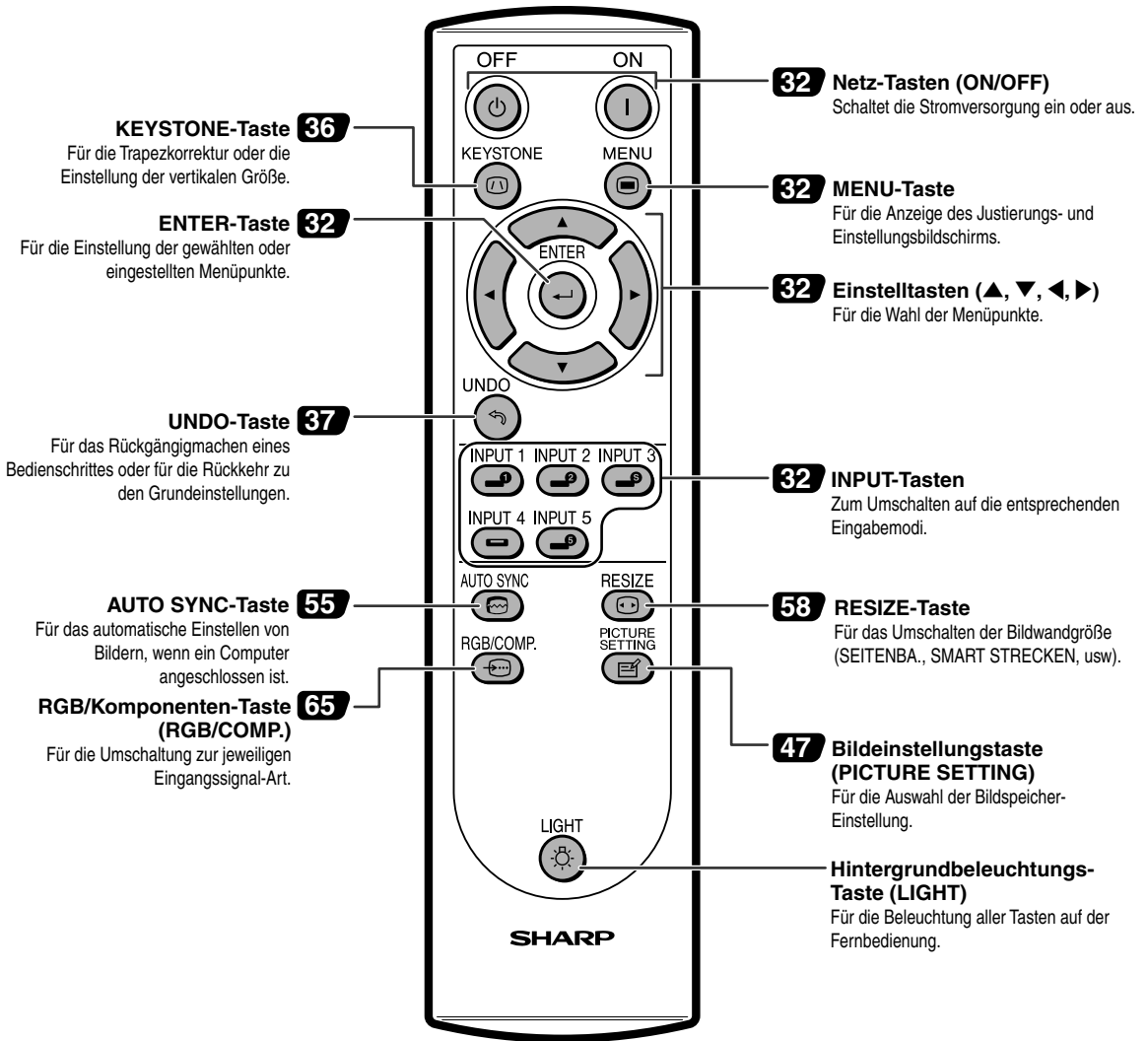

Fernbedienung (Draufsicht)

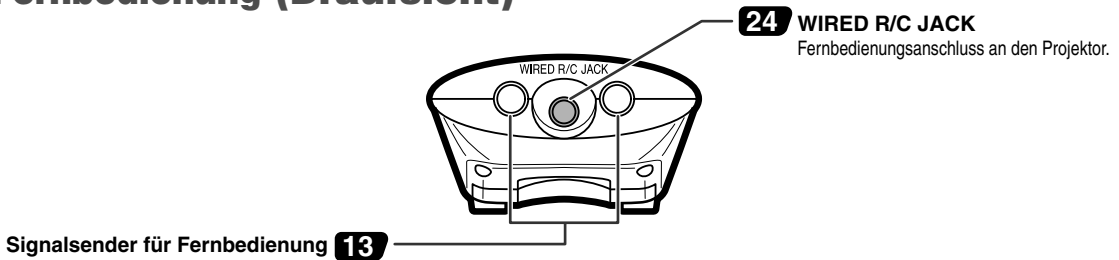

Verwendung der Fernbedienung

Reichweite der Fernbedienung

- Der Projektor kann mittels der Fernbedienung innerhalb der in der Abbildung gezeigten Bereiche gesteuert werden.

Hinweis

- Das Signal von der Fernbedienung kann für eine einfache Bedienung von der Bildwand reflektiert werden. Die tatsächliche Reichweite des Signals kann je nach Bildwandmaterial unterschiedlich sein.

Bei Verwendung der Fernbedienung:

- Nicht fallen lassen, keiner Feuchtigkeit oder hoher Temperatur aussetzen.
- Die Fernbedienung funktioniert unter Umständen nicht unter einer Fluoreszenzlampe. Unter diesen Umständen den Projektor von der Fluoreszenzlampe entfernt aufstellen.

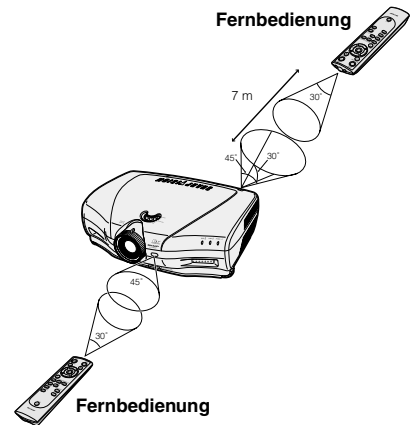

Einsetzen der Batterien

Die Batterien (zwei Batterien der Größe "AA") sind in der Packung enthalten.

1 Ziehen Sie die Lasche an der Abdeckung herunter und entfernen Sie die Abdeckung in Pfeilrichtung.

2 Die beiliegenden Batterien einlegen.
• Die Batterien einlegen und sicherstellen, dass die Pole mit der Markierung \oplus und \ominus im Batteriefach übereinstimmen.

3 Führen Sie die untere Lasche der Abdeckung in die Öffnung ein und senken Sie die Abdeckung bis sie einrastet.

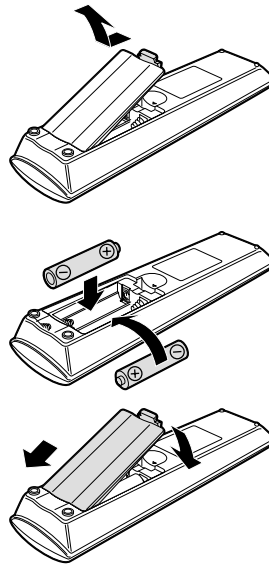

Falsche Verwendung der Batterien kann eine Leckage oder Explosion zur Folge haben. Bitte befolgen Sie die unten stehenden Vorsichtsmaßnahmen.

Achtung

- Die Batterien einlegen und sicherstellen, dass die Pole mit der Markierung \oplus und \ominus im Batteriefach übereinstimmen.
- Batterien unterschiedlichen Typs haben unterschiedliche Eigenschaften, verwenden Sie deshalb keine Batterien unterschiedlichen Typs zusammen.
- Verwenden Sie keine neuen und alten Batterien zusammen.
Dadurch könnte die Lebensdauer der neuen Batterien reduziert werden oder die alten Batterien auslaufen.
- Leere Batterien aus der Fernbedienung herausnehmen, da sie ansonsten auslaufen könnten.
Aus den Batterien ausgelaufene Batterieflüssigkeit ist für Ihre Haut schädlich, wischen Sie die Batterien deshalb unbedingt zuerst ab und nehmen Sie sie dann mit einem Tuch heraus.
- Die diesem Projektor beiliegenden Batterien können unter Umständen, je nach Handhabung, nach kurzer Zeit aufgebraucht sein. Sicherstellen, dass die Batterien, wenn sie erschöpft sind, so bald wie möglich durch neue Batterien ersetzt werden.
- Nehmen Sie die Batterien heraus, wenn die Fernbedienung lange nicht benutzt wird.

Zubehör

Mitgeliefertes Zubehör



Fernbedienung



Zwei Batterien der Größe "AA"

Netzkabel

(1)

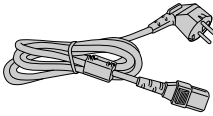

Für Europa, ausgenommen
Großbritannien

(2)

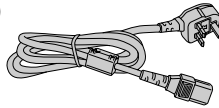

Für Großbritannien,
Hongkong und Singapur

(3)

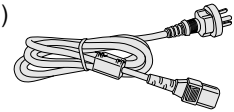

Für Australien und
Neu-seeland

Hinweis

- Je nach Region werden die Projektoren nur mit einem Netzkabel geliefert (siehe oben). Das Netzkabel verwenden, dessen Stecker mit der verwendeten Steckdose übereinstimmt.

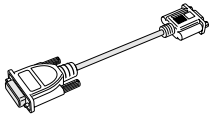

DVI an 15-Pin D-Sub-
Adapter

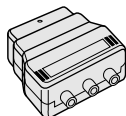

21-pol.
Konvertierungsadapter

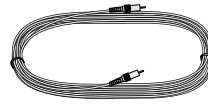

Video-Kabel

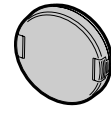

Objektivkappe
(befestigt)

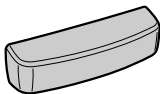

Anschluß-Abdeckung

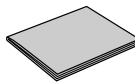

CD-ROM
(SharpVision Manager)

Bedienungsanleitungen

- für 7 europäische Sprachen
 - für Chinesisch, Koreanisch und Arabisch
- SharpVision Manager-Bedienungsanleitung

Sonderzubehör

3 RCA an 15-Pin D-Sub-Kabel (3,0m)
DVI-Kabel (3,0m)
RS-232C-Kabel (10,0m)

AN-C3CP
AN-C3DV
AN-C10RS (Nullmodem, Kreuztyp)



Hinweis

- Möglicherweise sind nicht alle Kabel in allen Regionen erhältlich. Bitte wenden Sie sich an einen von Sharp autorisierten Händler für Projektoren oder an den Kundendienst.

Anschlüsse und Aufstellung

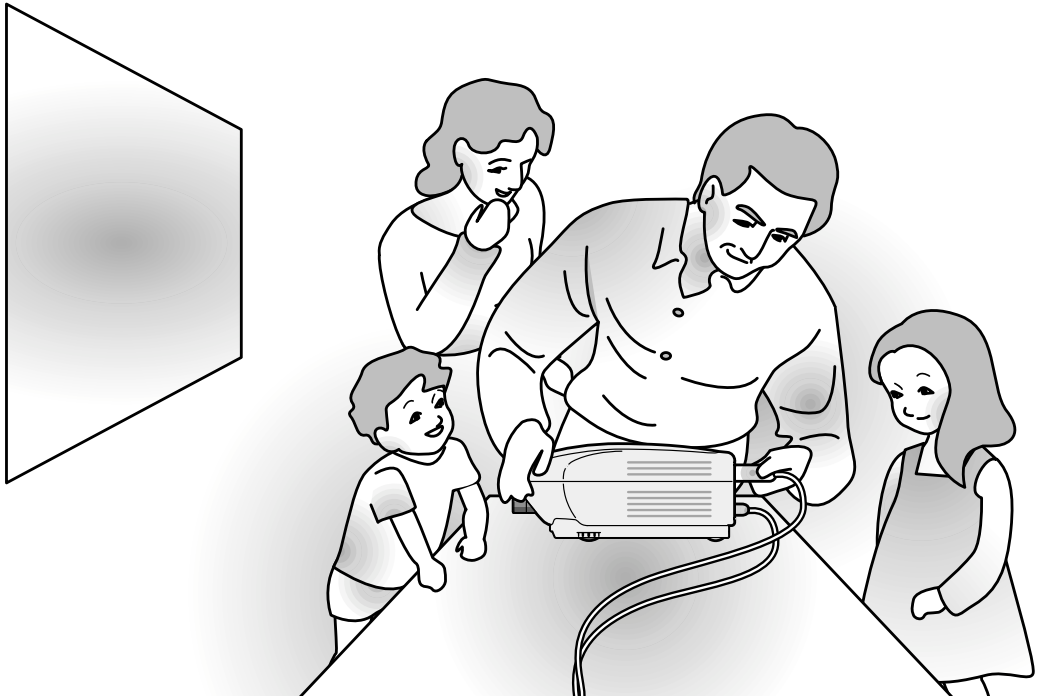

Anschluss des Projektors an andere Geräte

Vor Ausführen der Anschlüsse



Hinweis

- Vor Ausführung der Anschlüsse zuerst unbedingt den Projektor und die anzuschließenden Geräte ausschalten. Nach Ausführung der Anschlüsse zuerst den Projektor und dann die anderen Geräte einschalten. Nach Ausführung aller Anschlüsse sollte bei Verwendung eines Computers dieser stets als Letztes eingeschaltet werden.
- Lesen Sie sich vor Ausführung der Anschlüsse unbedingt die Bedienungsanleitungen der anzuschließenden Geräte durch.

Anschlussmöglichkeiten an den Projektor:

Videogeräte

- Ein Videorecorder, ein Laserdisc-Player oder anderes Videogerät (Siehe Seite 17.)
- Ein DVD-Player oder ein DTV*-Decoder (Siehe Seite 18.)

*DTV ist die allgemeine Umschreibung für das neue digitale Fernsehen in den Vereinigten Staaten von Amerika.

Bei Verwendung eines Computers mit:

- DVI an 15-Pin D-Sub-Adapter (Siehe Seite 21.)
- Ein DVI-Kabel (Siehe Seite 22.)
- Ein RS-232C-Kabel (AN-C10RS) (Siehe Seite 23.)

Anschluss des Netzkabels

Das mitgelieferte Netzkabel am Netzanschluss auf der Rückseite des Projektors anschließen.

Mitgeliefertes
Zubehör

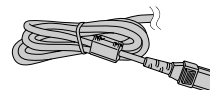

Netzkabel

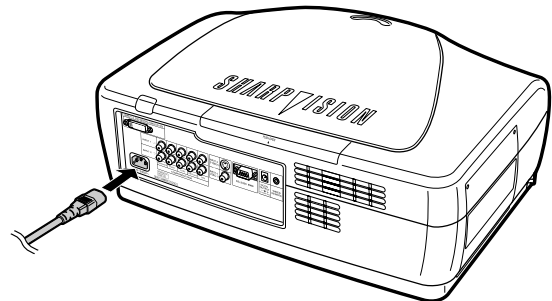

Anschluss an ein Videogerät

Anschluss von Videogeräten unter Verwendung eines S-Video- oder eines Verbund-Videokabels

Unter Verwendung eines S-Video- oder eines Verbund-Videokabels kann ein Videorecorder, ein Laserdisc-Player oder ein anderes Videogerät an die INPUT 3- und INPUT 4-Eingangsanschlüsse angeschlossen werden.

Den Projektor mit einem S-VIDEO-Kabel (im Handel erhältlich) oder einem Verbund-Videokabel an ein Videogerät anschließen.

Hinweis

- Der INPUT 3 (S-VIDEO)-Anschluss verwendet ein Videosignalsystem, bei dem das Bild für eine höhere Bildqualität in Farb- und Helligkeitssignale aufgeteilt wird. Für das Realisieren eines Bildes in höherer Qualität kann ein im Handel erhältliches S-Videokabel zwischen den INPUT 3-Anschluss des Projektors und den S-Videoausgabeanschluss des Videogeräts angeschlossen werden.

Mitgeliefertes
Zubehör

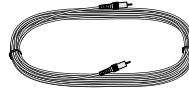

Video-Kabel

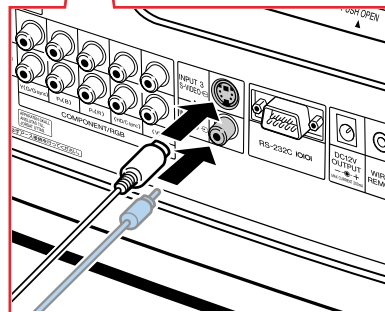
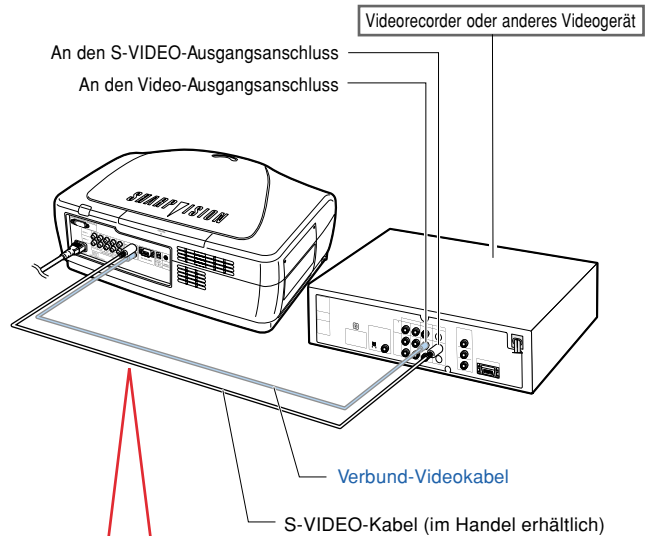

Anschluss an ein Komponenten-Videogerät mit Hilfe eines Komponenten-Kabels (INPUT 1 oder 2)

Ein Komponenten-Kabel verwenden, um ein Videogerät wie DVD-Player und DTV*-Decoder an den INPUT 1- oder 2-Anschluss anzuschließen.

* DTV ist die allgemeine Umschreibung für das neue digitale Fernsehen in den Vereinigten Staaten von Amerika.

Den Projektor mit Hilfe des Komponenten-Kabels an das Komponenten-Videogerät anschließen.

Hinweis

- Beim Anschluss des Projektors an das Videogerät auf diese Weise bitte im "Optionen"-Menü als "Signaltyp" die Option "Komponente" auswählen, oder den Komponenten-Modus durch Drücken von  auf der Fernbedienung auswählen. Siehe Seite 65.
- Bei Eingabe eines 480P-Signals die Option "Auflösung" unter "Betriebsarten" auf "480P" stellen. Siehe Seite 54.

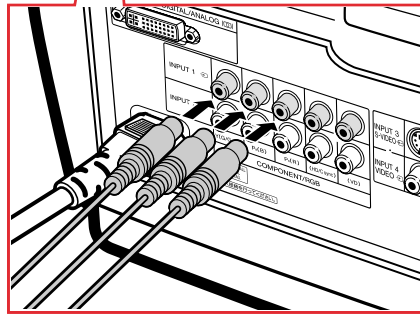
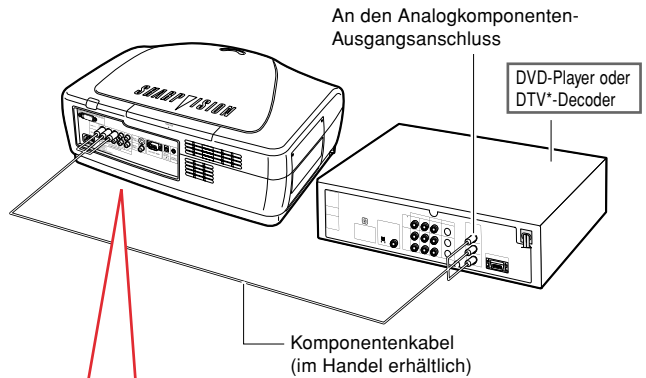

Anschluss an ein RGB-Videogerät mit Hilfe eines 5 RCA RGB-Kabels (INPUT 1 oder 2)

Ein 5 RCA RGB-Kabel verwenden, um ein RGB-Videogerät wie DVD-Player und DTV*-Decoder an den INPUT 1- oder 2-Anschluss anzuschließen.

Den Projektor mit Hilfe des 5 RCA RGB-Kabels an das RGB-Videogerät anschließen.

Hinweis

- Beim Anschluss des Projektors an das Videogerät auf diese Weise bitte im "Optionen"-Menü als "Signaltyp" die Option "RGB" auswählen, oder den RGB-Modus durch Drücken von  auf der Fernbedienung auswählen. Siehe Seite 65.
- Die (HD/C-Synch.-) und (VD)-Anschlüsse können je nach den technischen Daten des an diesen Projektor angeschlossenen DTV-Decoders verwendet werden. Hinsichtlich der Einzelheiten die Bedienungsanleitung des DTV-Decoders lesen.

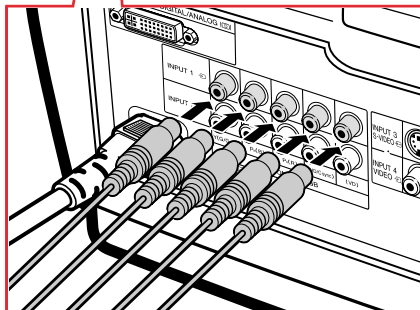
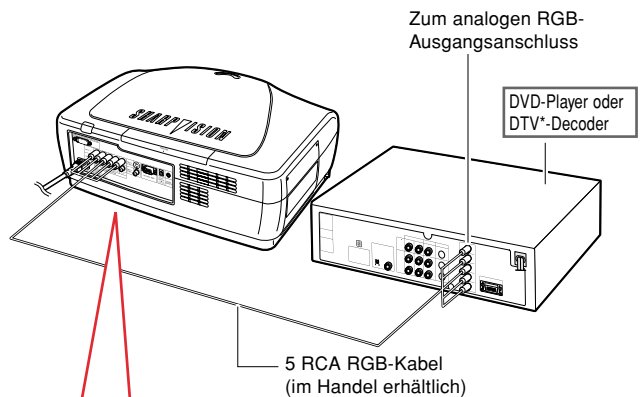

Anschluss an ein Komponenten-Videogerät mit Hilfe eines 3 RCA an 15-Pin D-Sub-Kabels und des DVI an 15-Pin D-Sub-Adapters (INPUT 5)

Ein 3 RCA an 15-Pin D-Sub-Kabel und den DVI an 15-Pin D-Sub-Adapter verwenden, um ein Videogerät wie DVD-Player und DTV*-Decoder an den INPUT 5-Anschluss anzuschließen.

* DTV ist die allgemeine Umschreibung für das neue digitale Fernsehen in den Vereinigten Staaten von Amerika.

Den Projektor mit Hilfe eines 3 RCA an 15-Pin D-Sub-Kabels und des DVI an 15-Pin D-Sub-Adapters an das Videogerät anschließen.

Hinweis

- Den Eingangssignaltyp des Videogerätes auswählen. Siehe Seite 65.

Mitgeliefertes
Zubehör

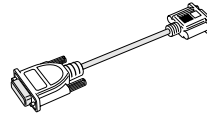

DVI an 15-Pin
D-Sub-Adapter

Sonderzubehör



3 RCA an 15-Pin
D-Sub-Kabel
Typ: AN-C3CP
(3,0 m)

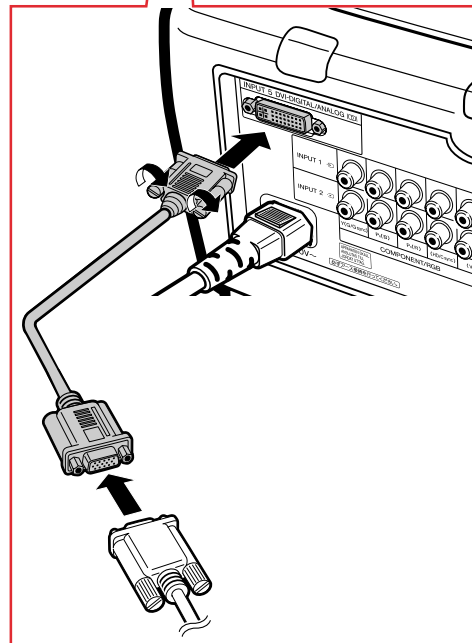
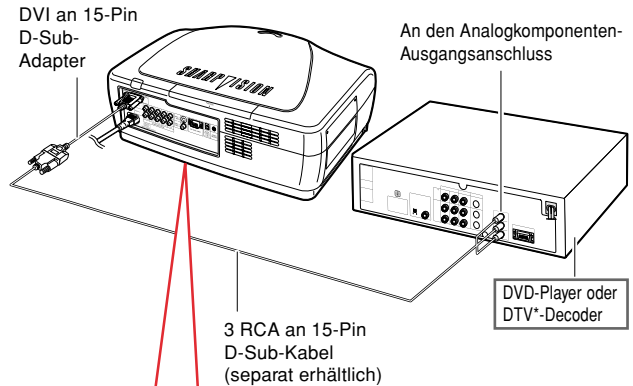

Anschluss an ein Videogerät mit Hilfe des DVI-Kabels an den DVI-Ausgangsanschluss

Ein DVI-Kabel verwenden, um ein Videogerät mit einem DVI-Ausgangsanschluss wie DVD-Player und DTV*-Decoder an den INPUT 5-Anschluss anzuschließen.

* DTV ist die allgemeine Umschreibung für das neue digitale Fernsehen in den Vereinigten Staaten von Amerika.

Den Projektor mit Hilfe eines DVI-Kabels an das Videogerät anschließen.

Hinweis

- Den Eingangssignaltyp des Videogerätes auswählen. Siehe Seite 65.

Sonderzubehör

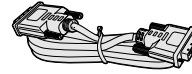

DVI-Kabel
Typ: AN-C3DV
(3,0m)

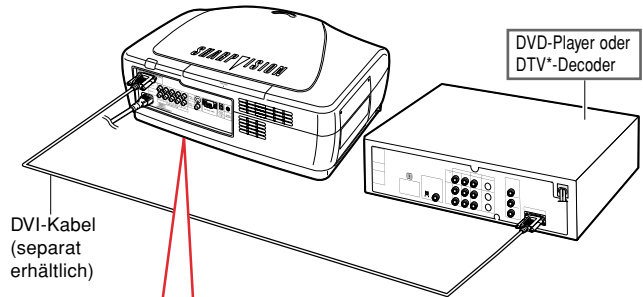

DVI-Kabel
(separat
erhältlich)

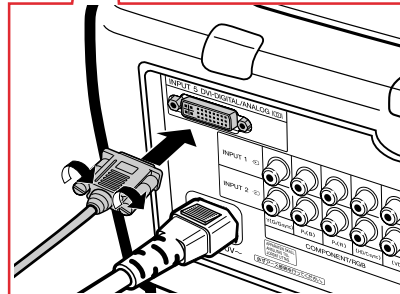

Anschluss des Projektors an einen Computer

Anschluss an einen Computer mit Hilfe eines DVI an 15-Pin D-Sub-Adapters und des RGB-Kabels

Den Projektor mit Hilfe eines DVI an 15-Pin D-Sub-Adapters und des RGB-Kabels an den Computer anschließen.

- Die Stecker mit den Steckerschrauben befestigen.

Hinweis

- Siehe Seite 84 "Computer-Kompatibilitätstabelle" für eine Liste von Computersignalen, die mit dem Projektor kompatibel sind. Die Verwendung des Gerätes mit anderen Computersignalen als den aufgeführten kann bei einigen Funktionen zu Fehlern führen.
- Beim Anschluss des Projektors an das Videogerät auf diese Weise bitte im "Optionen"-Menü als "Signaltyp" die Option "Analog-RGB" auswählen, oder den "Analog-RGB"-Modus durch Drücken von  auf der Fernbedienung auswählen. Siehe Seite 65.
- Bei der Verwendung bestimmter Macintosh-Computer ist unter Umständen ein Macintosh-Adapter erforderlich. Diesbezüglich bitte Kontakt zum nächsten autorisierten Sharp-Händler oder Kundendienstcenter aufnehmen.
- Entsprechend dem Computer, den Sie verwenden wollen, wird ein Bild möglicherweise so lange nicht projiziert, bis die Signalausgabe-Einstellung am Computer auf externe Ausgabe geschaltet worden ist. Beziehen Sie sich hinsichtlich der Umschaltung der Signalausgabe-Einstellungen am Computer auf die Bedienungsanleitung Ihres Computers.

Mitgeliefertes
Zubehör

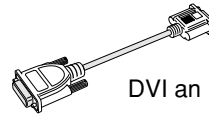

DVI an 15-Pin D-Sub-Adapter

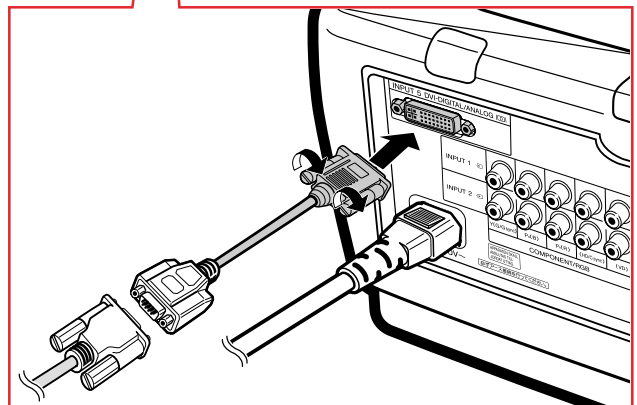
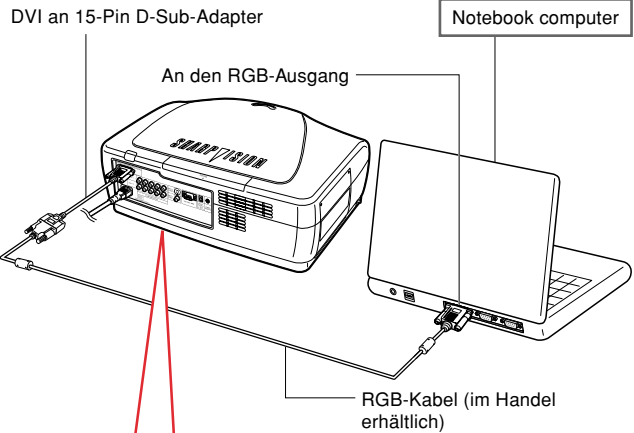

Anschluss des Projektors an andere Geräte

Anschluss an einen Computer mit Hilfe eines DVI-Kabels (separat erhältlich)

Den Projektor mit Hilfe des DVI-Kabels an den Computer anschließen.

Hinweis

- Den Signaltyp je nachdem, ob das Ausgangssignal des Computers analog oder digital ist, entweder auf "Analog-RGB" oder "Dig.-PC-RGB" umschalten. Siehe Seite 65.

Sonderzubehör

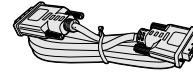

DVI-Kabel
Typ: AN-C3DV
(3,0m)

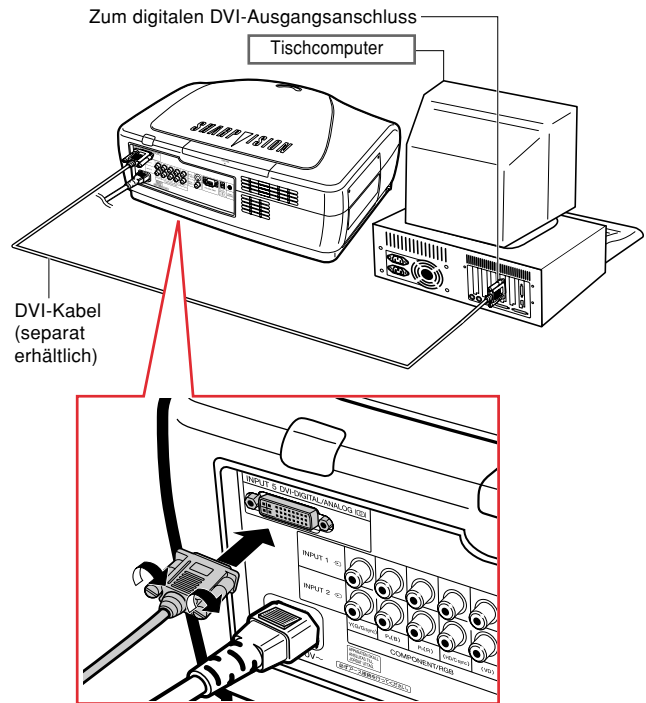

Anschluss der Steckerschraubenkabel

- Achten Sie beim Anschließen des Steckerschraubenkabels darauf, dass es fest im Anschluss eingesetzt ist. Danach die Anschlussstecker mit den Schrauben auf beiden Seiten des Steckers befestigen.
- Entfernen Sie auf keinen Fall den am RGB-Kabel befestigten Ferritkern.

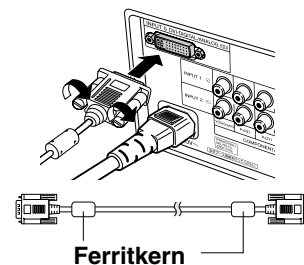

“Plug and Play”-Funktion

- Dieser Projektor ist mit den VESA-Standards DDC 1/DDC 2B kompatibel. Der Projektor und ein VESA DDC-kompatibler Computer tauschen ihre Einstellungsanforderungen aus und gewährleisten dadurch eine schnelle und einfache Einstellung.
- Vor der Verwendung der “Plug and Play”-Funktion sicherstellen, dass zuerst der Projektor und zuletzt der angeschlossene Computer eingeschaltet wird.

Hinweis

- Die DDC “Plug and Play”-Funktion dieses Projektors funktioniert nur, wenn das Gerät zusammen mit einem VESA DDC-kompatiblen Computer verwendet wird.

Projektorbedienung mittels Computer

Projektorbedienung mit Hilfe eines RS-232C-Kabels

Wenn der RS-232C-Anschluss des Projektors mit Hilfe eines RS232C-Kabels (Nullmodem, Kreuztyp, separat im Handel erhältlich) an einen Computer angeschlossen wird, kann der Computer zur Bedienung des Projektors und zur Überprüfung des Projektorstatus verwendet werden. Hinsichtlich der Einzelheiten siehe Seite 80.

Den Projektor mit Hilfe des RS-232C-Kabels an den Computer anschließen.

Hinweis

- Während der Computer noch eingeschaltet ist, kein RS-232C-Kabel an den Computer anschließen oder abtrennen. Dies könnte unter Umständen zu einer Beschädigung Ihres Computers führen.
- Wenn der Computeranschluss nicht korrekt konfiguriert ist besteht die Möglichkeit, dass die RS-232C-Funktion nicht ausgeführt werden kann. Nähere Einzelheiten entnehmen Sie bitte dem Computerhandbuch.

Sonderzubehör

RS-232C-Kabel
Typ: AN-C10RS (10,0m)

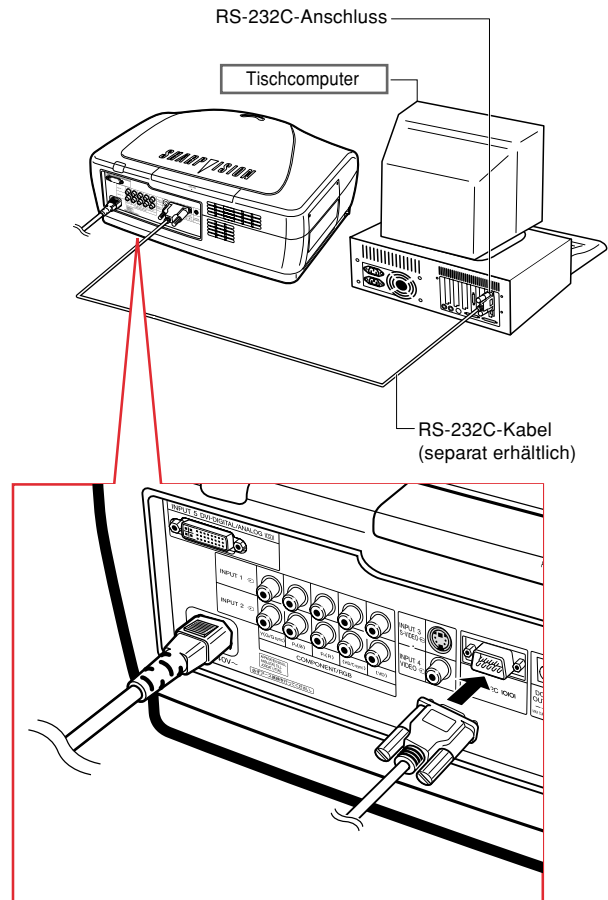

Als verkabelte Fernbedienung verwenden

Anschließen der Fernbedienung an den Projektor

Wenn aufgrund des Abstands oder der Positionierung des Projektors (Rückseite des Projektors usw.) die Fernbedienung nicht verwendet werden kann, können Sie an der Oberseite der Fernbedienung ein $\varnothing 3,5$ mm Ministeckerkabel (im Handel oder als Sharp Serviceteil QCNW-4870CEZZ erhältlich) in die Buchse WIRED R/C JACK einstecken und mit dem Projektoranschluss WIRED REMOTE verbinden.

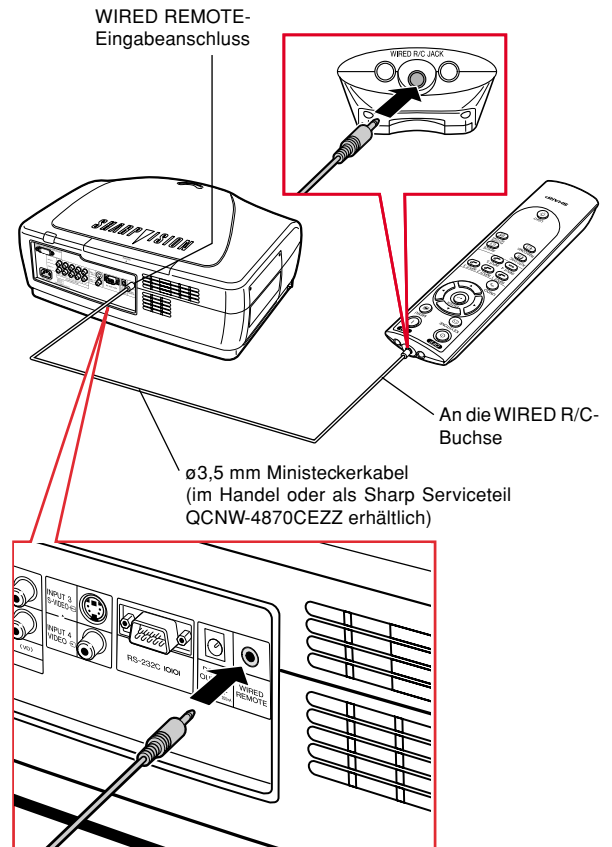

Aufstellung

Verwendung des Einstellfußes

Wenn der Projektor auf einer nicht ebenen Oberfläche aufgestellt wird oder wenn die Bildwand schräg ist, lässt sich die Höhe des Projektors mit Hilfe der Einstellfüße einstellen. Durch Einstellen des Projektors kann die Projektion des Bildes höher adjustiert werden, falls sein Aufstellungsplatz niedriger ist als die Bildwand.

1 Auf die Fußentriegelungen und den Projektor auf den gewünschten Winkel anheben.

2 Die Hände von den Fußentriegelungen entfernen. Wenn die Einstellfüße in der gewünschten Position eingerastet sind, kann der Projektor losgelassen werden.

- Wenn sich die Bildwand in einem bestimmten Winkel befindet, können die Einstellfüße zur Einstellung des Bildwinkels verwendet werden.

Hinweis

- Der Projektor lässt sich etwa 5 Grad von der Standardposition abweichend einstellen.
- Bei der Einstellung der Höhe des Projektors wird das Bild je nach relativer Position des Projektors und der Bildwand unter Umständen gestört (trapezverzerrt). Siehe Seite 36 hinsichtlich der Einzelheiten über die Trapezkorrektur.

Info

- Beim Anheben oder Absenken des Projektors nicht das Objektiv anfassen.
- Achten Sie darauf, dass Sie sich beim Absenken des Projektors nicht den Finger zwischen Stellfuß und Gerät einklemmen.

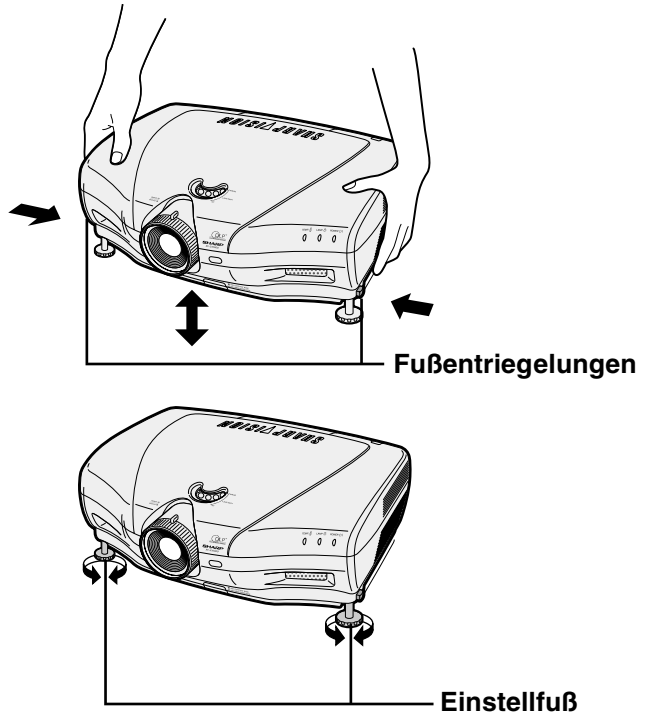

Einstellung des Objektivs

Das Bild wird mit dem Fokusring oder dem Zoom-Knopf auf dem Projektor fokussiert und auf die gewünschte Größe eingestellt.

1 Das Zoomen wird durch Betätigen des Zoom-Knopfes eingestellt.

2 Der Fokus wird durch Drehen des Fokusrings eingestellt.

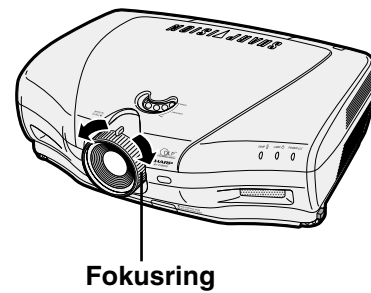
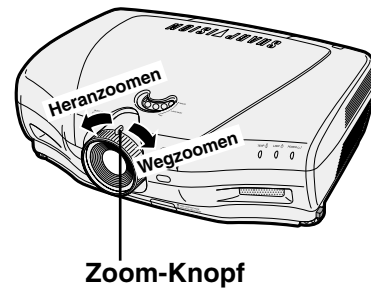
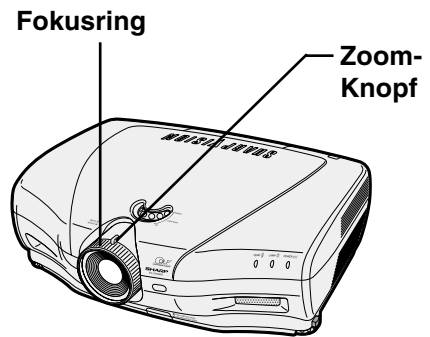

Anwendung der Linsenverstellung

Die Höhe des projizierten Bildes kann innerhalb des Verschiebungsbereiches der Linse durch Drehen der Linsenversteller auf der Oberseite des Projektors eingestellt werden.

Hinweis

- Den Linsenversteller nicht über die obere Begrenzungs- und die untere Begrenzungsposition hinaus drehen. Dies könnte unter Umständen eine Fehlfunktion des Projektors verursachen.

Auswahl des HOHER KONTRAST- / HOHE HELLINGKEITS-Modus

Durch Drücken der HIGH CONTRAST / HIGH BRIGHTNESS MODE-Taste wird zwischen dem Modus zur Betonung des Kontrastes und dem Modus zur Betonung der Helligkeit umgeschaltet. Siehe Seite 61 hinsichtlich der Einzelheiten.

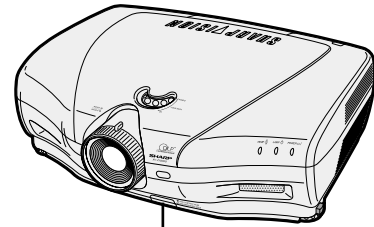
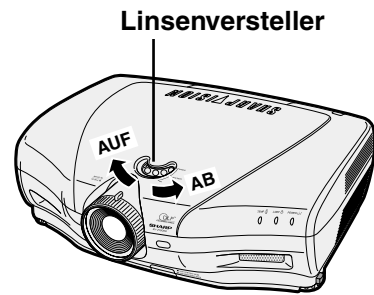

Einstellung der Bildwand

Eine optimale Bildqualität kann erzielt werden, wenn der Projektor mit allen Füßen flach und eben zur Bildwand aufgestellt wird.

Hinweis

- Das Projektorobjektiv sollte in der Mitte der Bildwand zentriert werden. Falls die horizontale Linie, die die Objektivmitte passiert, nicht senkrecht zur Bildwand verläuft, kann das Bild verzerrt sein und die Betrachtung erschwert werden.
- Positionieren Sie die Bildwand für das Erzielen eines optimalen Bildes so, dass sie nicht direktem Sonnenlicht oder Raumbelichtung ausgesetzt ist. Licht, das direkt auf die Bildwand einfällt, schwächt die Farben und erschwert das Betrachten. Schließen Sie die Vorhänge und dämpfen Sie das Licht, wenn die Bildwand in einem sonnigen oder hellen Raum aufgestellt wird.
- Mit diesem Projektor kann keine Polarisationsbildwand verwendet werden.

Normale Aufstellung (Projektion von vorne)

- Den Projektor mit dem notwendigen Abstand zur Bildwand entsprechend der gewünschten Bildgröße aufstellen. (Siehe Seite 29.)
Bildwandgröße: 254 cm (100 Zoll)
Bildseitenverhältnis: 16:9

Beispiel für eine normale Aufstellung

Ansicht von der Seite

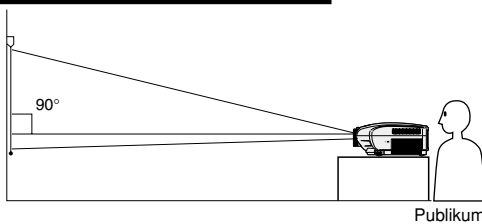

- Der Abstand von der Bildwand zum Projektor hängt von der Größe der Bildwand ab.

S.29

Ansicht von oben

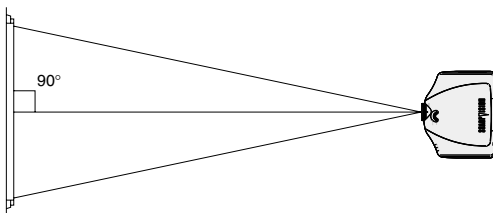

- Den Projektor so aufstellen, dass die horizontale Linie, die die Objektivmitte passiert, senkrecht zur Bildwand verläuft.

S.69

Bildwandgröße und Projektionsabstand

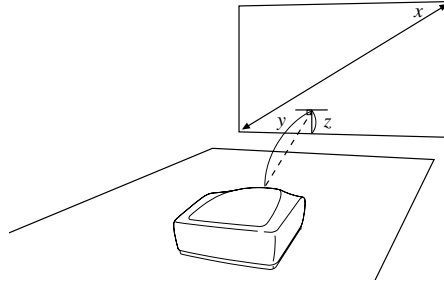

Bei der Benutzung eines normalen Bildschirmes (4:3)

Wenn das 16:9-Bild auf die horizontale Breite des 4:3-Bildschirmes eingestellt wird.

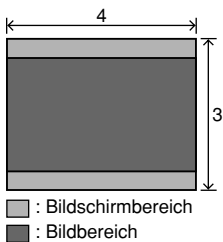

Bildwandgröße (4:3)			Projektionsabstand (y)		Entfernung von der Linsenmitte zur unteren Bildkante (z)	
Diag. (x)	Breite	Höhe	Maximum (y ₁)	Minimum (y ₂)	Von oben (z ₁)	Von unten (z ₂)
635 cm (250")	508 cm (200")	381 cm (150")	12,6 m (41'4")	9,3 m (30'6")	0 cm (0")	-286 cm (-12'6")
508 cm (200")	406 cm (160")	305 cm (120")	10,1 m (33')	7,4 m (24'4")	0 cm (0")	-229 cm (-10')
381 cm (150")	305 cm (120")	229 cm (90")	7,5 m (24'9")	5,6 m (18'3")	0 cm (0")	-171 cm (-7'6")
254 cm (100")	203 cm (80")	152 cm (60")	5,0 m (16'5")	3,7 m (12'1")	0 cm (0")	-114 cm (-5')
213 cm (84")	170 cm (67")	127 cm (50")	4,2 m (13'9")	3,1 m (10'2")	0 cm (0")	-96 cm (-4'2")
183 cm (72")	147 cm (58")	109 cm (43")	3,6 m (11'10")	2,6 m (8'8")	0 cm (0")	-82 cm (-3'7")
152 cm (60")	122 cm (48")	91 cm (36")	3,0 m (9'10")	2,2 m (7'2")	0 cm (0")	-69 cm (-3')

Formeln für die Bildschirmgröße und den Projektionsabstand:

$$y_1 (\text{Max.}) = (0,05058x - 0,0447) \times 3,28 \quad x : \text{Bildwandgröße (diag.)}$$

$$y_2 (\text{Min.}) = (0,03734x - 0,0447) \times 3,28 \quad y : \text{Projektionsabstand}$$

$$z_1 (\text{Von oben}) = 0 \quad z : \text{Entfernung von der Linsenmitte zur unteren Bildkante.}$$

$$z_2 (\text{Von unten}) = -0,45x$$



Hinweis

- In der oben angeführten Formel kann es eine Abweichung von $\pm 3\%$ geben.
- Werte mit einem Minuszeichen (-) zeigen den Abstand der Objektivmitte unterhalb der unteren Bildwandkante an.

Bei der Benutzung eines Breitbild-Bildschirmes (16:9)

Wenn das 16:9-Bild über den ganzen 16:9-Bildschirm angezeigt wird.

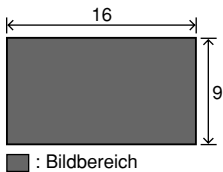

Bildwandgröße (16:9)			Projektionsabstand (y)		Entfernung von der Linsenmitte zur unteren Bildkante (z)	
Diag. (x)	Breite	Höhe	Maximum (y ₁)	Minimum (y ₂)	Von oben (z ₁)	Von unten (z ₂)
762 cm (300")	663 cm (261")	373 cm (147")	16,5 m (54'1")	12,2 m (39'11")	0 cm (0")	-374 cm (-12'3")
635 cm (250")	554 cm (218")	312 cm (123")	13,7 m (45'1")	10,1 m (33'3")	0 cm (0")	-311 cm (-10'3")
508 cm (200")	442 cm (174")	249 cm (98")	11,0 m (36')	8,1 m (26'7")	0 cm (0")	-249 cm (-8'2")
381 cm (150")	333 cm (131")	188 cm (74")	8,2 m (26'12")	6,1 m (19'11")	0 cm (0")	-187 cm (-6'2")
338 cm (133")	295 cm (116")	165 cm (65")	7,3 m (23'11")	5,4 m (17'7")	0 cm (0")	-166 cm (-5'5")
269 cm (106")	234 cm (92")	132 cm (52")	5,8 m (18'11")	4,3 m (13'11")	0 cm (0")	-131 cm (-4'4")
254 cm (100")	221 cm (87")	125 cm (49")	5,5 m (17'11")	4,0 m (13'2")	0 cm (0")	-125 cm (-4'1")
234 cm (92")	203 cm (80")	114 cm (45")	5,0 m (16'5")	3,7 m (12'1")	0 cm (0")	-114 cm (-3'9")
213 cm (84")	185 cm (73")	104 cm (41")	4,6 m (15')	3,4 m (11'1")	0 cm (0")	-105 cm (-3'5")
183 cm (72")	160 cm (63")	89 cm (35")	3,9 m (12'10")	2,9 m (9'6")	0 cm (0")	-90 cm (-2'11")
152 cm (60")	132 cm (52")	74 cm (29")	3,3 m (10'8")	2,4 m (7'10")	0 cm (0")	-75 cm (-2'5")
102 cm (40")	89 cm (35")	51 cm (20")	2,2 m (7'1")	1,6 m (5'2")	0 cm (0")	-50 cm (-1'8")

Formeln für die Bildschirmgröße und den Projektionsabstand:

$$y_1 (\text{Max.}) = (0,05510x - 0,04593) \times 3,28 \quad x : \text{Bildwandgröße (diag.)}$$

$$y_2 (\text{Min.}) = (0,04068x - 0,04369) \times 3,28 \quad y : \text{Projektionsabstand}$$

$$z_1 (\text{Von oben}) = 0 \quad z : \text{Entfernung von der Linsenmitte zur unteren Bildkante.}$$

$$z_2 (\text{Von unten}) = -0,4904x$$



Hinweis

- In der oben angeführten Formel kann es eine Abweichung von $\pm 3\%$ geben.
- Werte mit einem Minuszeichen (-) zeigen den Abstand der Objektivmitte unterhalb der unteren Bildwandkante an.

Projektion eines Kehrbildes/Umkehrbildes

Rückprojektion

- Stellen Sie eine durchlässige Bildwand zwischen dem Projektor und den Zuschauern auf.
- Das Bild umdrehen, indem im "Optiones"-Menü die Einstellung "Hinten" unter "PRJ.-Modus" durchgeführt wird. Siehe Seite 69 für die Verwendung dieser Funktion.

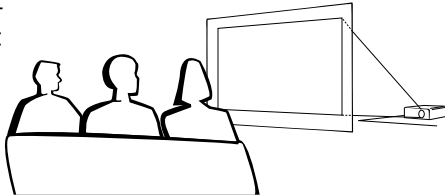

Projektion mit einem Spiegel

- Einen Spiegel (normaler flacher Typ) vor das Objektiv stellen.
- Das Bild umdrehen, indem im "Optionen"-Menü die Einstellung "Hinten" unter "PRJ.-Modus" durchgeführt wird, während der Spiegel auf die Seite des Publikums gerichtet ist. Siehe Seite 69 für die Verwendung dieser Funktion.

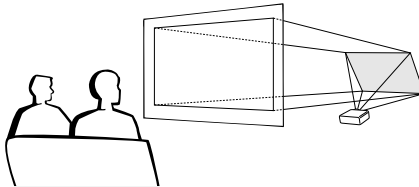

Info

- Bei Verwendung eines Spiegels sollten der Projektor und der Spiegel so aufgestellt werden, dass das Licht nicht in die Augen der Betrachter fällt.

Aufstellung bei Deckenmontage

- Es wird empfohlen, die als Sonderzubehör erhältliche Deckenhalterung von Sharp für diese Installation zu verwenden.
- Vor der Befestigung des Projektors Kontakt zum nächsten autorisierten Sharp-Händler oder Kundendienstcenter aufnehmen, um die empfohlene Deckenbefestigungsklammer (separat im Handel erhältlich) zu erwerben. (AN-TK202 Deckenmontagehalterung, AN-TK201 Verlängerungstubus, AN-NV6T Deckenadapter für AN-TK202 oder AN-TK201)
- Den Projektor unbedingt so einstellen, dass er mit dem Abstand (z) von der Objektivmittenposition (siehe Seite 29) zur unteren Bildwandkante übereinstimmt, wenn der Projektor an der Decke installiert wird.
- Das Bild umkehren, indem im "Optionen"-Menü die Einstellung "Decke + Vorne" unter "PRJ.-Modus" durchgeführt wird. Siehe Seite 69 für die Verwendung dieser Funktion.

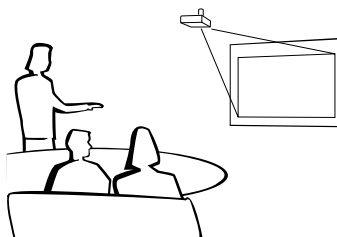

Bei Verwendung der Grundeinstellung.

▼Bildwandanzeige



Das Bild wird verkehrt herum angezeigt.

Bei Verwendung der Grundeinstellung.

▼Bildwandanzeige



Das Bild wird verkehrt herum angezeigt.

Bei Verwendung der Grundeinstellung.

▼Bildwandanzeige

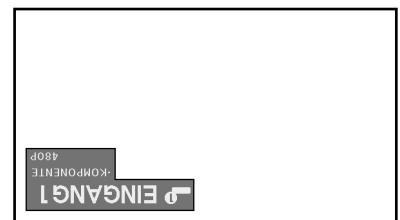

Das Bild wird invertiert angezeigt.

Grundlegende Bedienung



Bild-Projektion

Allgemeines Verfahren

Schließen Sie das erforderliche externe Gerät an den Projektor an, bevor die folgenden Arbeitsschritte ausgeführt werden.

Info

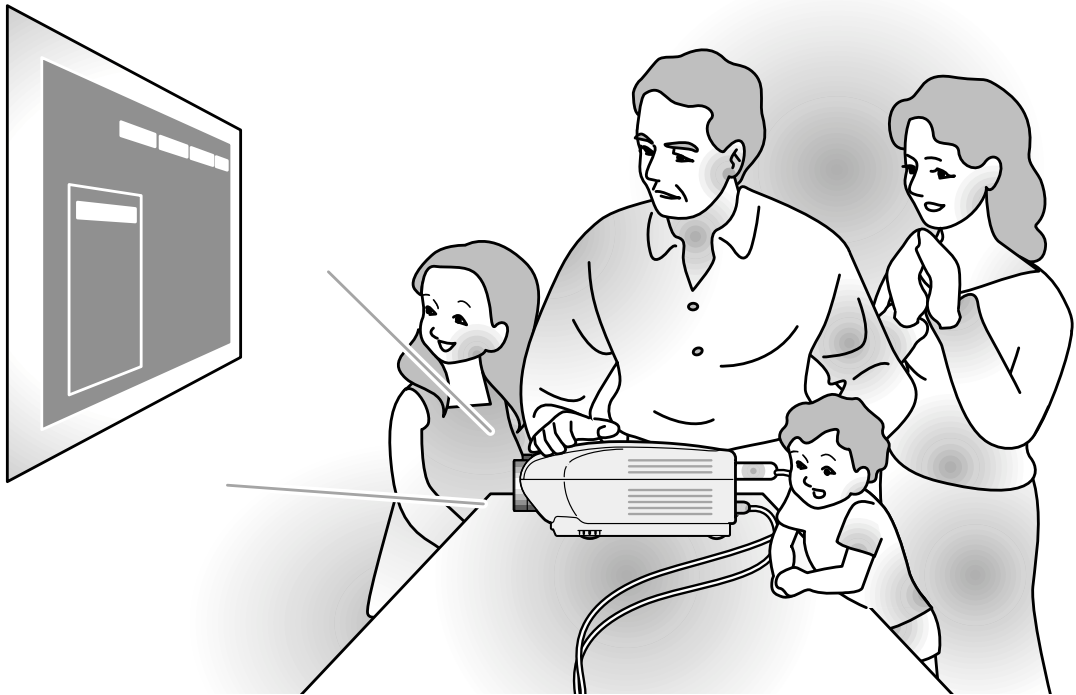
- Die werkseitig voreingestellte Sprache ist Englisch. Wenn Sie die Sprache auf dem Bildschirm umschalten möchten, setzen Sie die Sprache entsprechend dem auf Seite 34 beschriebenen Verfahren zurück.

1 Stecken Sie das Netzkabel in die Steckdose.

- Die Netz-Anzeige leuchtet rot und der Projektor wird in den Bereitschaftsbetrieb geschaltet.

2 auf der Fernbedienung oder am Projektor drücken.

- Die Netzanzeige leuchtet blau. Nachdem die Lampenaustausch-Anzeige aufleuchtet, ist der Projektor betriebsbereit.

Hinweis

- Die Lampenaustausch-Anzeige leuchtet und zeigt damit den Status der Lampe an.
 - Blau:** Die Lampe ist bereit.
 - Blaue Blinken:** Die Lampe wird vorgewärmt.
 - Rot:** Die Lampe muss ausgetauscht werden.
- Wenn die Stromversorgung ausgeschaltet und gleich danach wieder eingeschaltet wird, benötigt die Lampenaustausch-Anzeige unter Umständen einige Zeit, um aufzuleuchten.
- Wenn Sie den Projektor unter Verwendung der RS-232C Befehle von einem Computer aus steuern, warten Sie mindestens 30 Sekunden nach dem Einschalten der Stromversorgung, und übermitteln Sie danach die Befehle.

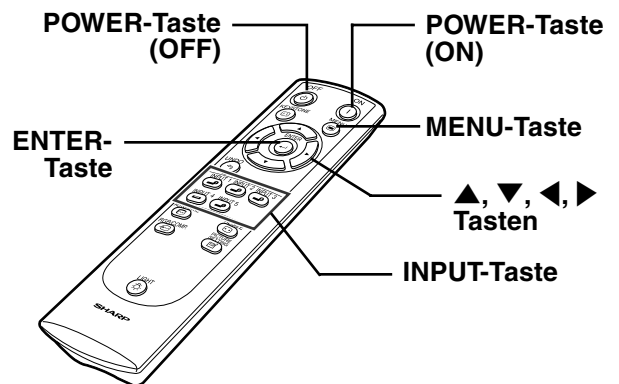
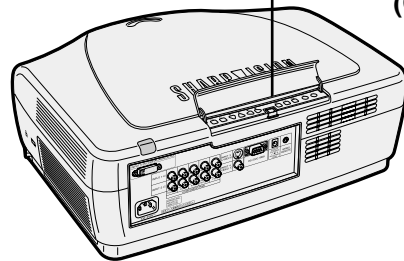
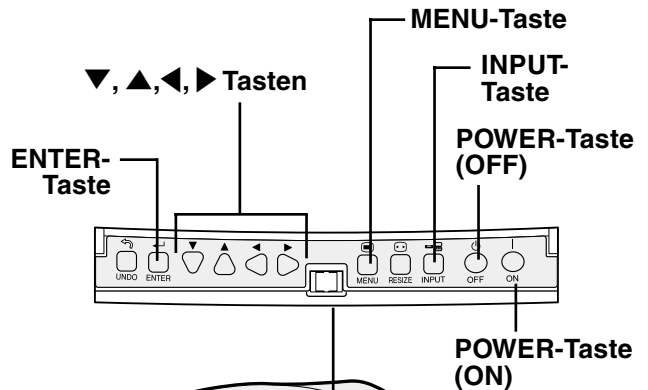
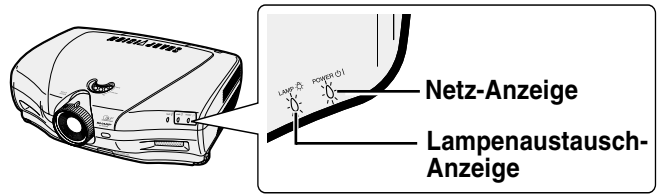

3

INPUT 1, INPUT 2, INPUT 3, INPUT 4, INPUT 5
oder auf der Fernbedienung oder am Projektor drücken, um die **EINGANG-Betriebsart** auszuwählen.

- Nachdem Sie einmal am Projektor gedrückt haben, wählen Sie mit Hilfe der Taste den gewünschten Eingabemodus.

Hinweis

- Wenn kein Signal empfangen wird, erscheint "KEIN SIGNAL". Wenn ein Signal empfangen wird, auf das der Projektor nicht eingestellt ist, erscheint "KEIN EINS".
- Der INPUT-Modus wird nicht angezeigt, wenn "OSD-Anzeige" auf "Stufe A" oder "Stufe B" gesetzt ist (siehe Seite 64).





Über die EINGANG-Betriebsarten

EINGANG 1 EINGANG 2 (Komponente/ RGB*)	Wird für die Projektion von Bildern von einem an die INPUT 1- oder 2-Anschlüsse angeschlossenen Gerät verwendet, das Komponenten-Signale oder RGB-Signale versendet.
EINGANG 3 (S-Video)	Für die Projektion von Bildern mit einem am S-VIDEO-Eingangsanschluss angeschlossenen Gerät.
EINGANG 4 (Video)	Für die Projektion von Bildern mit einem am VIDEO-Eingangsanschluss angeschlossenen Gerät.
EINGANG 5 (Digital-PC- RGB/ Digital-PC- Komponente/ Digital-Video- RGB/Digital- Video- Komponente/ Analog-RGB /Analog- Komponente)	Wird für die Projektion von Bildern von einem an den DVI-Eingangsanschluss angeschlossenen Gerät verwendet.

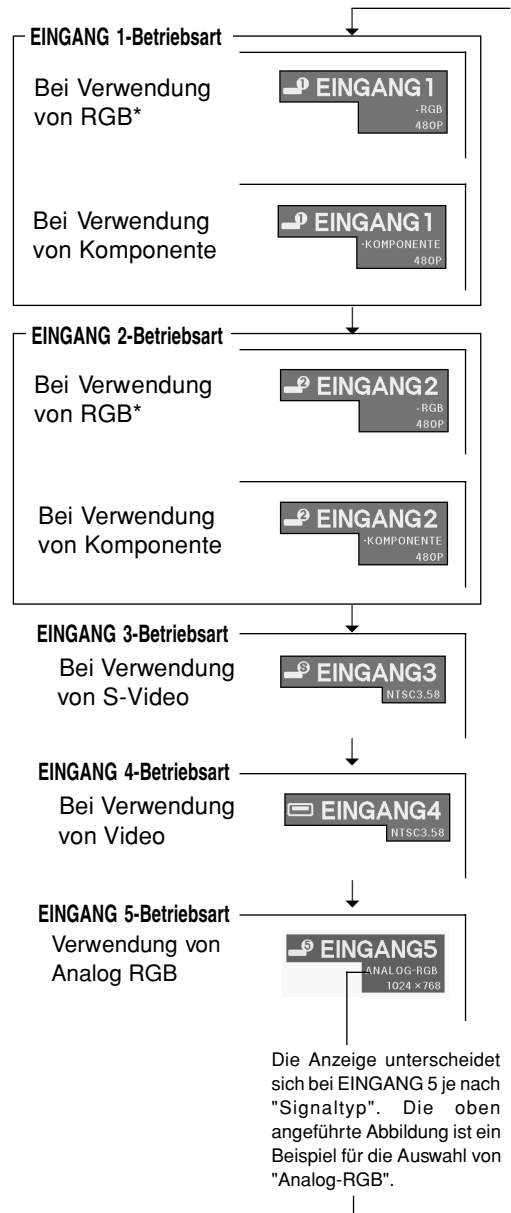
* Das RGB-Signal des DTV und nicht das des Computers eingeben lassen.

▼ Bildwandanzeige (Beispiel)



4  auf der Fernbedienung oder  am Projektor drücken, und anschließend erneut  oder  drücken, während die Bestätigungsmeldung angezeigt wird, um den Projektor auszuschalten.

Hinweis

- Wenn Sie  versehentlich gedrückt haben und Sie die Stromversorgung nicht ausschalten möchten, warten Sie, bis die Bestätigungsmeldung verschwindet.

Info

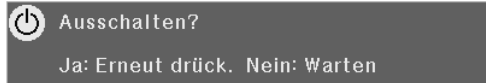
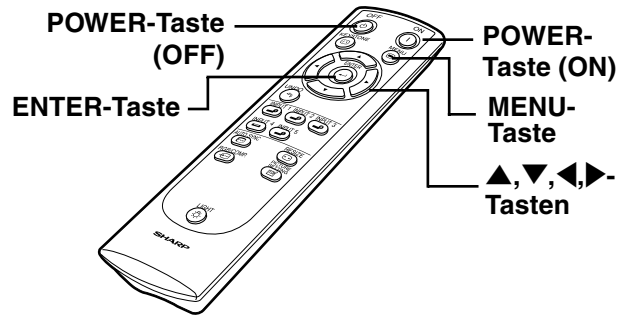

- Das Netzkabel nicht während der Projektion oder des Kühlventilatorbetriebs abtrennen. Dies kann eine Beschädigung durch einen Anstieg der internen Temperatur hervorrufen, da auch der Kühlventilatorbetrieb stoppt.
- Wenn ein Gerät wie beispielsweise ein Verstärker angeschlossen ist, sicherstellen, dass die Stromversorgung des angeschlossenen Gerätes zuerst und danach der Projektor ausgeschaltet wird.





Auswahl der Bildschirm-Sprache

- Die Bildschirm-Sprache des Projektors kann auf Englisch, Deutsch, Spanisch, Holländisch, Französisch, Italienisch, Schwedisch, Portugiesisch, Chinesisch, Koreanisch oder Japanisch eingestellt werden.

1  drücken.
• Das Menü wird angezeigt.

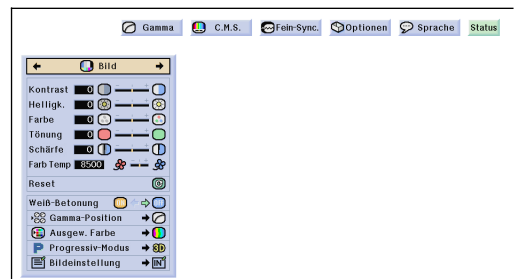
2  oder  drücken, um "Sprache" auszuwählen.



3 ▲ oder ▼ drücken, um die gewünschte Sprache auszuwählen, und dann  drücken.

4  drücken.
• Die gewünschte Sprache wird als Bildschirm-Sprache eingestellt.



Trapezkorrektur und vertikale Größeneinstellung

Korrektur der Trapezverzerrung und Einstellung der vertikalen Bildgröße

Diese Funktion ermöglicht die Trapezkorrektur (Bildwand-Trapezverzerrung) und die Einstellung der vertikalen Bildgröße.

Hinweis

- Wenn das Bild entweder von oben oder von unten in einem bestimmten Winkel auf die Bildwand projiziert wird, wird das Bild verzerrt. Die Funktion zur Korrektur der Trapezverzerrung wird als Trapezverzerrungskorrektur bezeichnet.
- Die Korrektur von Trapezfehlern kann bis zu einem Winkel von etwa ± 20 Grad durchgeführt werden.
- Es gibt einige Eingangssignale, bei denen "TRAPEZENTZERRUNG" nicht funktioniert.

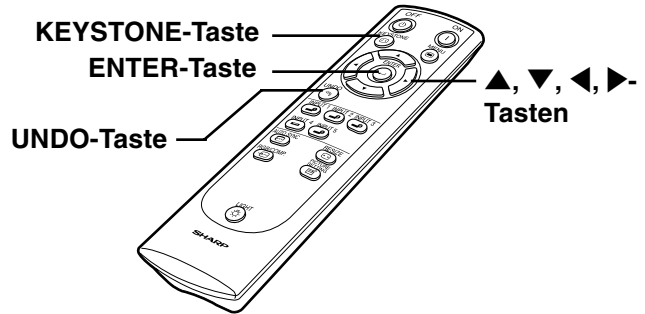

1 KEystone drücken.

- Bei jedem Drücken von schaltet sich die Anzeige wie rechts dargestellt um.

2 ▲, ▼, ◀ oder ▶ drücken, um die Trapezverzerrungskorrektur einzustellen.

- Falls Sie detailliertere Korrekturen vornehmen möchten, drücken Sie , um das Prüfmuster anzeigen zu lassen, und drücken Sie anschließend ▲, ▼, ◀ oder ▶, um die Einstellungen vorzunehmen.

Hinweis

- Da die Korrektur von Trapezfehlern bis zu einem Winkel von etwa ± 20 Grad durchgeführt werden kann, kann die eigentliche Bildwand bis zu diesem Winkel diagonal abweichend aufgestellt werden.
- drücken, um die Trapezverzerrungskorrektur abzubrechen.
- Während der Bildeinstellung können gerade Linien oder gezackte Bildkanten angezeigt werden.



Komprimiert obere Seite.

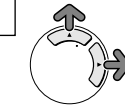

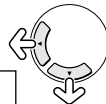

Komprimiert untere Seite.

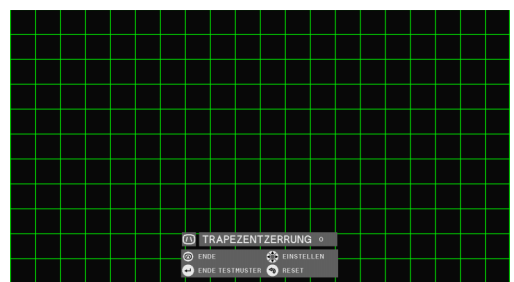

* Wenn der Wert von "TRAPEZENTZERRUNG" bei "0" liegt, wird "V-GRÖSSE" nicht angezeigt.

Testmuster



3 Bei der Einstellung der vertikalen Größe führt ein erneutes Drücken von  zur Anzeige des Einstellungsmenüs für die vertikale Größe.

4 ▼ und ▲ drücken, um die vertikale Bildgröße einzustellen, und anschließend  drücken.

- Siehe den unten aufgeführten Abschnitt hinsichtlich der Einzelheiten über den Bildschirm zur Einstellung der vertikalen Größe.

Einstellung der vertikalen Größe

Das Bildseitenverhältnis kann sich unter Umständen verändern, wenn die Linsenverschiebungs-Funktion zusammen mit der Trapezkorrektur-Funktion verwendet wird. In diesem Fall das Bildseitenverhältnis mit Hilfe der Einstellung der vertikalen Größe einstellen.

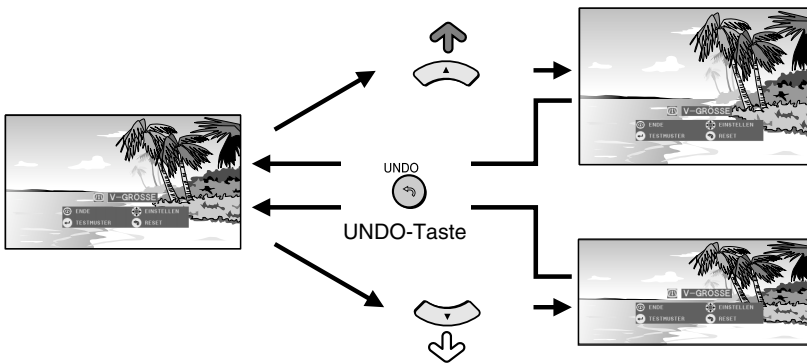

Durch Drücken von ▲ wird die vertikale Bildlänge vergrößert.

UNDO  Drücken, um das Bild wiederherzustellen.

Durch Drücken von ▼ wird die vertikale Bildlänge verkleinert

UNDO  Drücken, um das Bild wiederherzustellen.

Punkte im Menübalken

Diese Liste zeigt die Punkt an, die im Projektor eingestellt werden können.

■ EINGANG 1 / 2 / 5-Betriebsart

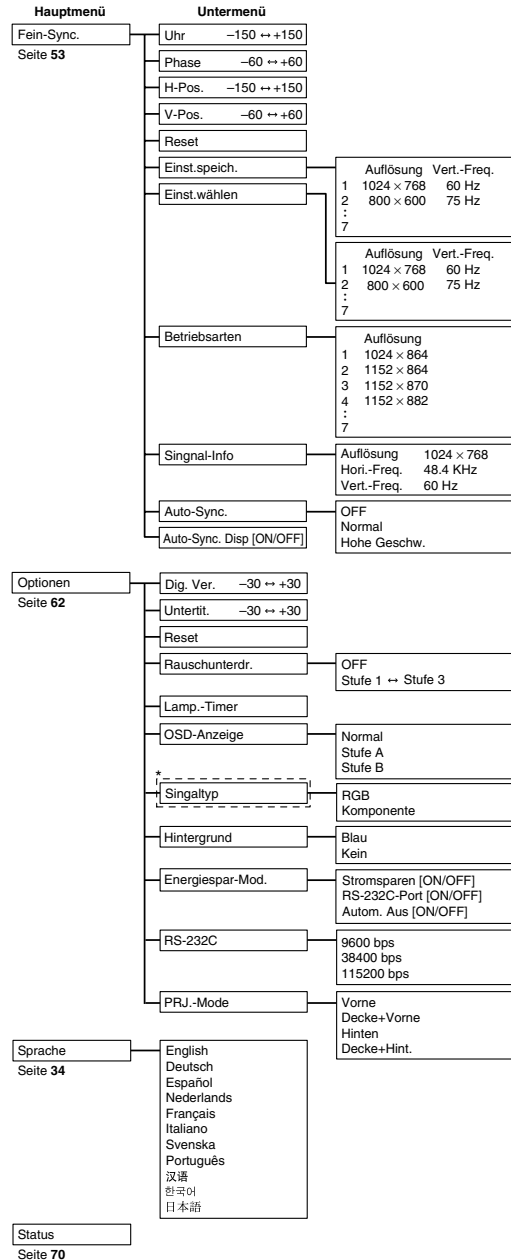
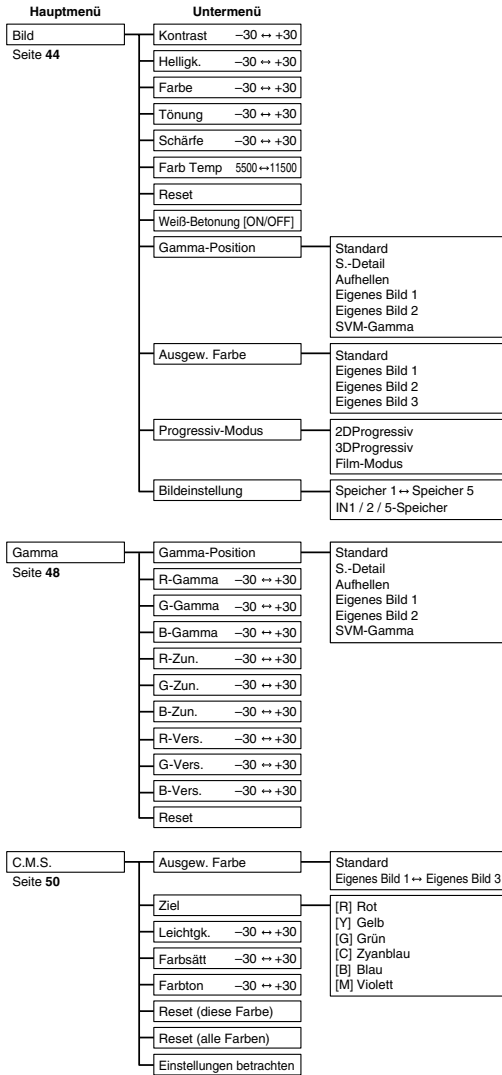

* Bei EINGANG 5 sind die Punkte unter "Signaltyp": "Dig.-PC-RGB", "Dig.-PC-Kom.", "Dig.-Vd.-RGB", "Dig.-Vd.-Kom.", "Analog-RGB" und "Analog-Kom."

Hinweis

- Die Abbildungen für Auflösung, vertikale Frequenz und horizontale Frequenz dienen nur Beispielpurposes.
- Je nach Eingangssignal unterscheiden sich die Bildjustierungs-Einstellungen unter Umständen.

■ EINGANG 3 / 4-Betriebsart

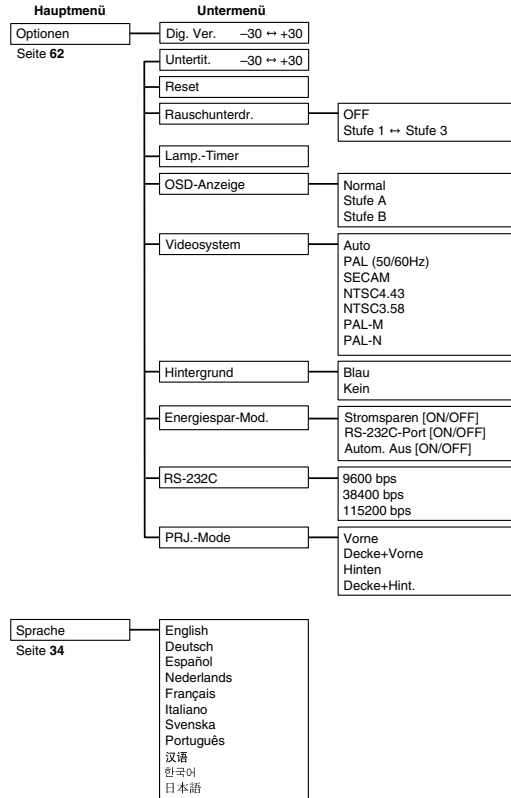
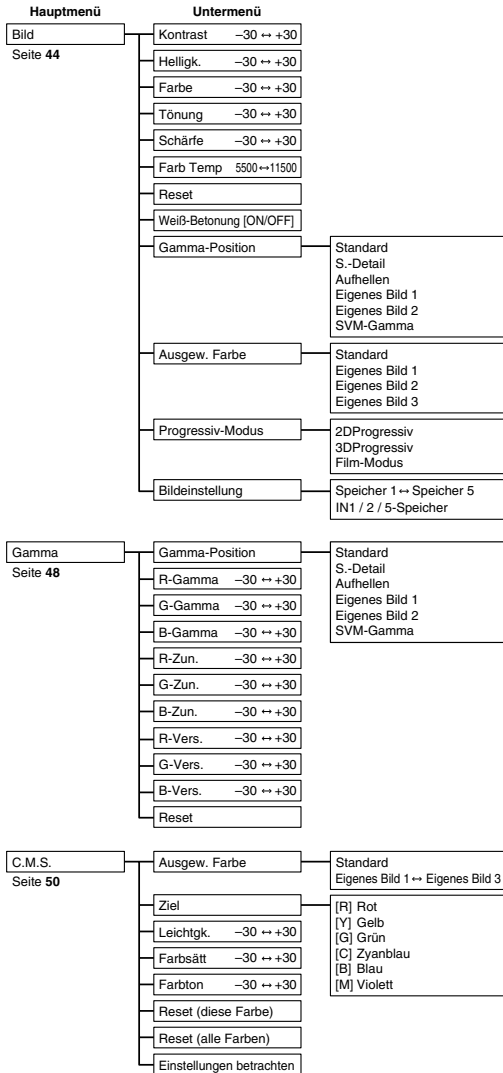

Status
Seite 70

Verwendung des Menüs

Dieser Projektor ist mit zwei Menüs ausgestattet, mit denen das Bild und der Projektor eingestellt werden können. Sie können diese Menüs vom Projektor oder von der Fernbedienung aus folgendermaßen verwenden.

Menübildschirm für den Eingang 1-, Eingang 2- oder Eingang 5 RGB-Modus

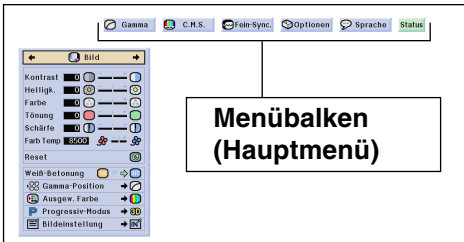

Menübildschirm für den Eingang 3-, Eingang 4- oder Eingang 5 VIDEO-Modus

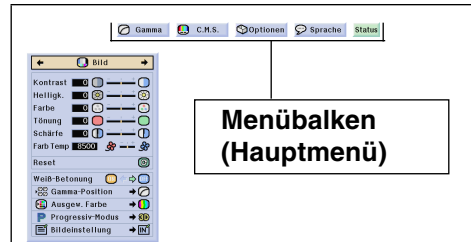

Menüoptionen (Justierungen)

1

MENU

drücken.

- Der Menübildschirm wird angezeigt.



Hinweis

- Die "Bild"-Menüanzeige für die ausgewählte Eingangsbetriebsart wird angezeigt.
- Die unten rechts dargestellte Bildwandanzeige wird angezeigt, wenn der Eingang 1-, 2- oder 5-Modus während des Eingangs von RGB-Signalen ausgewählt wird.

▼, ▲, ◀, ▶ -
Tasten

ENTER-Taste

MENU-Taste

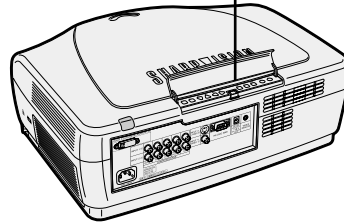
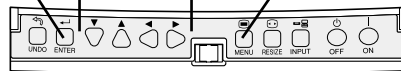

ENTER-Taste

MENU-Taste

▲, ▼, ◀, ▶
Tasten

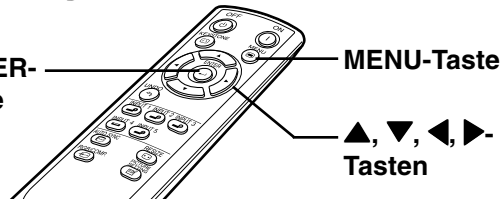

▼ Menübildschirm

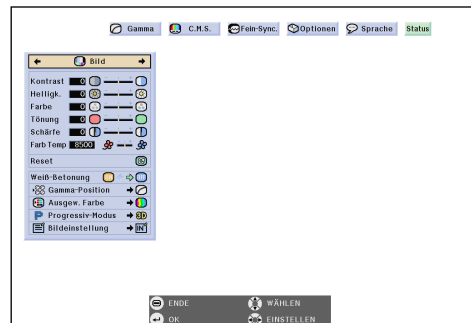

2 ◀ oder ▶ für die Wahl des Menüs drücken, das Sie einstellen möchten.

Hinweis

- Für Einzelheiten zu den Menüs siehe die Tabellen auf Seiten 38 und 39.

3 ▼ oder ▲ für die Wahl des Menüpunktes drücken, den Sie einstellen möchten.

Hinweis

- Für die Anzeige eines einzelnen Einstellungspunktes nach Wahl des Punktes  drücken. Nur der Menübalken und der gewählte Einstellungspunkt werden angezeigt. Anschließend wird bei Drücken von ▼ oder ▲ der folgende Punkt ("Helligk" nach "Kontrast") angezeigt.

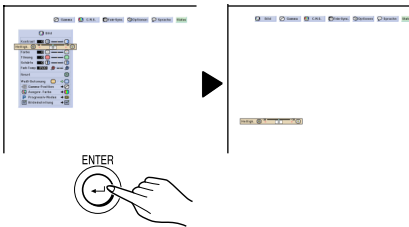

-  drücken, um zum vorherigen Bildschirm zurück zu kehren.

4 ◀ oder ▶ für die Einstellung des gewählten Punktes drücken.

- Die Änderung wurde gespeichert.

5 drücken.

- Der Menübildschirm wird ausgeblendet.

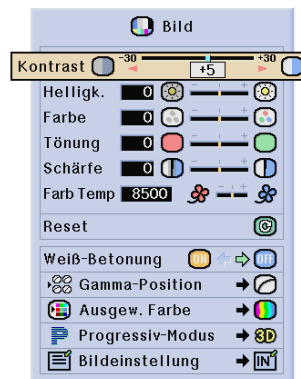
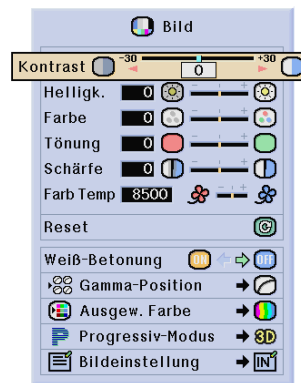
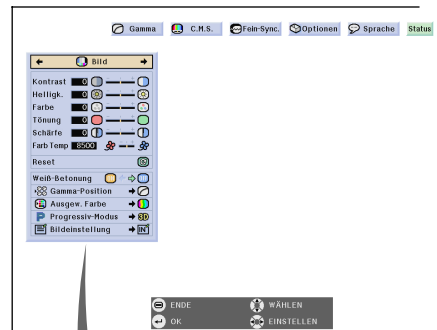

Menüoptionen (Einstellungen)

1 drücken.

- Der Menübildschirm wird angezeigt.

Hinweis

- Die "Bild"-Menüanzeige für die ausgewählte Eingangsbetriebsart wird angezeigt.
- Die unten rechts dargestellte Bildwandanzeige wird angezeigt, wenn der Eingang 1-, 2- oder 5-Modus während des Eingangs von RGB-Signalen ausgewählt wird.



2 oder für die Wahl des Menüs drücken, das Sie einstellen möchten.

Hinweis

- Für Einzelheiten zu den Menüs siehe die Tabellen auf Seiten 38 und 39.

3 oder für die Wahl des Menüpunktes drücken, den Sie einstellen möchten.

Hinweis

-  für die Rückkehr zum vorherigen Menü drücken.
- Das Symbol in einigen Menüs mit  wählen.

▼, ▲, ◀, ▶ -Tasten

ENTER-Taste

MENU-Taste

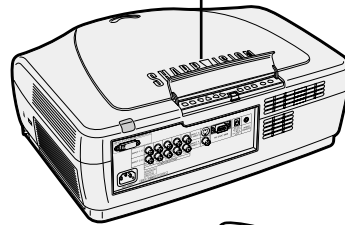
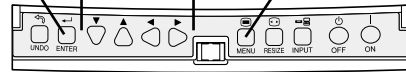

ENTER-Taste

MENU-Taste

▲, ▼, ◀, ▶
Tasten

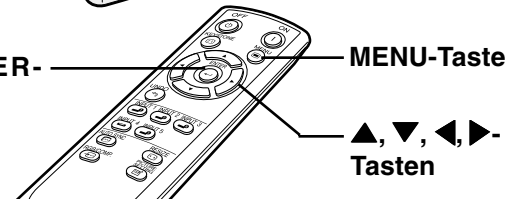

▼ Menübildschirm

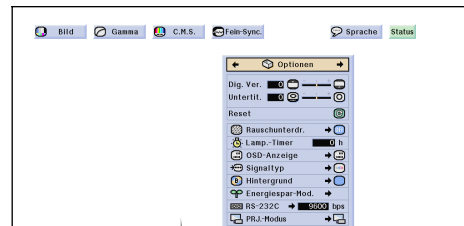
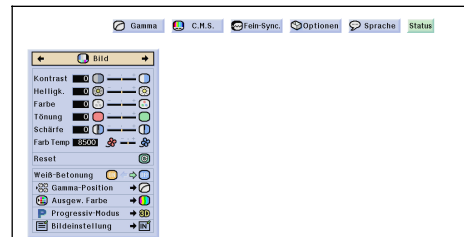

UnterMenü

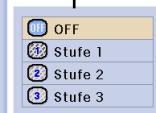

4 ► drücken.

- Der Cursor wird in das Untermenü verschoben.

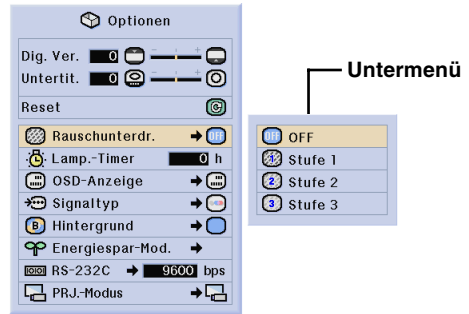

5 ▼ oder ▲ für die Wahl der Einstellung des im Untermenü angezeigten Punktes drücken.

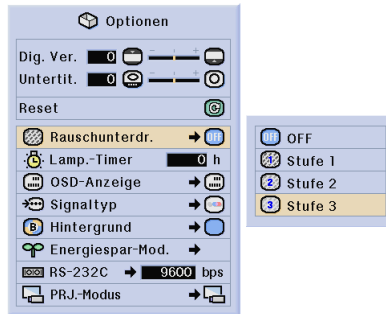



6 drücken.

- Der gewählte Punkt ist eingestellt.

Hinweis

- Bei einigen Einstellungspunkten wird unter Umständen eine Bestätigungsmeldung angezeigt.

Wenn ein Punkt eingestellt wird, ◀ oder ▶ für die Wahl von "Ja" oder "OK" drücken, anschließend  drücken.

-  verwenden, um "ON" oder "OFF" für den Punkt "Energiespar-Mod." auszuwählen.

7 drücken.

- Das Menü wird nicht mehr angezeigt.

Einstellung des Bildes

Das vom Projektor wiedergegebene Bild kann nach Wunsch mit den folgenden Bildeinstellungen eingestellt werden.



Einstellung der Bild-Vorlieben

Hinweis

- Zuerst "IN#-Speicher" auswählen, wenn die Menüeinstellungen von "Bild" gespeichert werden sollen. Siehe Seite 47 hinsichtlich der Einzelheiten.



Einstellung des Bildmenüs auf der Menüanzeige.

→ Für Bedienung der Menüanzeige siehe Seiten 40 bis 43.

Gewählter Punkt	Beschreibung	◀Taste	▶Taste
Kontrast	Für das Einstellen des Kontrastpegels	Für weniger Kontrast	Für mehr Kontrast
Helligk.	Für das Einstellen der Helligkeit eines Bildes	Für weniger Helligkeit	Für mehr Helligkeit
Farbe	Für das Einstellen der Farbenintensität eines Bildes	Für weniger intensive Farben	Für stärker intensive Farben
Tönung	Für das Einstellen der Tönungen eines Bildes	Hautfarben werden violetter	Hautfarben werden grüner
Schärfe	Um die Kontur eines Bildes schärfer oder weicher zu machen	Für geringere Schärfe	Für größere Schärfe
Farb Temp	Für das Einstellen der Farbtemperatur eines Bildes	Verringert die Farbtemperatur für wärmere, rötliche, weißglühende Bilder.	Erhöht die Farbtemperatur für kühlere, bläuliche, Fluoreszenz-ähnliche Bilder.

Hinweis

- Je nach Eingangssignal unterscheiden sich die Bildjustierungs-Einstellungen unter Umständen.
- Die Bildeinstellungen können in jeder Eingangsbedriebsart separat gespeichert werden.
- Je nach Kombination des Eingang-Modus mit der Einstellung unter "Signaltyp" sind einige Punkte unter Umständen nicht einstellbar.
- Zum Rückstellen aller eingestellten Punkte "Reset" wählen und drücken.

Betonung des Kontrastes

Diese Funktion betont den Kontrast der hellen Bildbereiche, damit ein kontrastreicheres Bild erzielt wird.

“Weiß-Betonung” im “Bild”-Menü des Menübildschirmes auswählen.

→ Siehe die Seiten 40 bis 43 hinsichtlich der Bedienung des Menübildschirmes.

Hinweis

- ON
Betont die hellen Bildbereiche.
- OFF
Deaktiviert die Funktion “Weiß-Betonung”.



Auswahl der Gammaposition

Diese Funktion ermöglicht Ihnen die Auswahl der gewünschten Gammaposition.

“Gamma-Position” im “Bild”-Menü des Menübildschirmes auswählen.

→ Siehe die Seiten 40 bis 43 hinsichtlich der Bedienung des Menübildschirmes.

Hinweis

- Mit “Gamma” des Menübildschirmes kann Gamma detaillierter eingestellt werden. Siehe Seite 48 hinsichtlich der Einzelheiten.

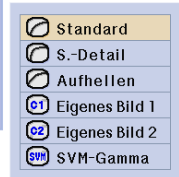

Auswahl der C.M.S.-Farbe

Diese Funktion ermöglicht Ihnen die Auswahl des gewünschten Farbwiedergabe-Modus.

“Angew. Farbe” im “Bild”-Menü des Menübildschirmes auswählen.

→ Siehe die Seiten 40 bis 43 hinsichtlich der Bedienung des Menübildschirmes.

Hinweis

- Mit “C.M.S.” des Menübildschirmes kann die Farbe detaillierter eingestellt werden. Siehe Seite 50 hinsichtlich der Einzelheiten.



Progressiv-Modus

Mit dieser Funktion kann die **Progressiv-Anzeige eines Videosignals** gewählt werden. Mit der **Progressiv-Anzeige** wird ein besseres Videobild projiziert.

“Progressiv-Modus” im “Bild”-Menü auswählen auf der Menüanzeige.

→ Für Bedienung der Menüanzeige siehe Seiten 40 bis 43.

Hinweis

- **2D 2D Progressiv**
Diese Funktion kann für die Wiedergabe von sich schnell bewegenden Bildern wie beim Sport oder bei Actionfilmen verwendet werden. Diese Betriebsart optimiert das Bild in einem angezeigten Rahmen.
 - **3D 3D Progressiv**
Diese Funktion kann für die bessere Wiedergabe von sich relativ langsam bewegenden Bildern wie in einem Fernsehstück oder einer Dokumentation verwendet werden. Diese Betriebsart optimiert das Bild, indem sie die Bewegungen einer Reihe von vorherigen und folgenden Rahmen abschätzt.
 - **Film-Modus**
Klare Wiedergabe einer Filmquelle. Zeigt das optimierte Bild eines Films an, der mit 3-2-Pull-Down-Enhancement (NTSC und PAL60Hz) oder 2-2-Pull-Down-Enhancement (PAL50Hz und SECAM) in Bilder des Progressiv-Modus umgewandelt wird.
* Die Filmquelle ist eine digitale Videoaufnahme, wobei das Original mit 24 Rahmen/Sekunde codiert ist. Der Projektor kann diese Filmquelle in ein Progressiv-Video mit 60 Rahmen/Sekunde durch NTSC und PAL60Hz oder mit 50 Rahmen/Sekunde durch PAL50Hz und SECAM konvertieren, um ein scharfes Bild wiederzugeben.
- Bei der Verwendung der progressiven Eingänge können diese Eingänge direkt angezeigt werden, so dass der 2D-Progressiv-, der 3D-Progressiv- und der Film-Modus nicht ausgewählt werden kann. Diese Betriebsarten können mit von 1080i abweichenden Zeilensprung-Signalen eingestellt werden.
 - Selbst wenn die 3D-Progressiv-Betriebsart auf NTSC oder PAL60Hz eingestellt wurde, wird 3-2-Pull-Down-Enhancement automatisch aktiviert, wenn die Filmquelle eingegeben wurde.
 - In PAL50Hz oder SECAM wird 2-2-Pull-Down-Enhancement nur im Film-Modus aktiviert, wenn die Filmquelle eingegeben wurde.

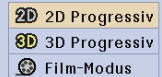

Bildeinstellungs- Funktion

Diese Funktion speichert alle Punkte, die unter "Bild" eingestellt worden sind. Unter "Speicher 1" bis "Speicher 5" können fünf Einstellungen gespeichert werden. Jede gespeicherte Einstellung wird wieder dem jeweiligen Eingangsmodus (Eingang 1 bis Eingang 5) zugewiesen. Selbst wenn der Eingangsmodus oder das Signale umgeschaltet wird, können Sie auf einfache Weise die optimale Einstellung aus den gespeicherten Einstellungen auswählen.

■ Zum Speichern:

Vor der Einstellung im "Bild"-Menü die Option "Speicher #" oder "IN# Speicher" auswählen.

"Bildeinstellung" im "Bild"-Menü des Menübildschirmes auswählen.

→ Siehe die Seiten 40 bis 43 hinsichtlich der Bedienung des Menübildschirmes.

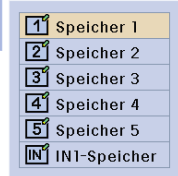



Gewählter Punkt	Beschreibung
Speicher 1 bis Speicher 5	Die Einstellungen aller Punkte unter "Bild" kann für die jeweiligen Eingangsmodi gespeichert werden. Die gespeicherten Einstellungen können in jedem beliebigen Eingangsmodus ausgewählt werden.
IN1-Speicher bis IN5-Speicher	Neben "Speicher 1" bis "Speicher 5" können weitere Einstellungen für die jeweiligen Eingangsmodi gespeichert werden. Für jeden einzelnen Eingangsmodus kann "IN1-5-Speicher" ausgewählt werden.

■ Zum Abrufen der gespeicherten Einstellungen:

Wenn eine gespeicherte Speichernummer ausgewählt wurde, schalten sich die Einstellungen des "Bild"-Menüs entsprechend um.

Hinweis

- Durch Drücken von  können die Punkte unter "Bildeinstellung" direkt ausgewählt werden. Bei jedem Drücken von  schalten sich die Punkte in der Reihenfolge von "Speicher 1" - "Speicher 5" und anschließend in der Reihenfolge "IN#-Speicher" um.

■ Zum Ändern gespeicherter Einstellungen:

Zuerst die gespeicherte Speichernummer auswählen, wenn die gespeicherten Einstellungen des "Bild"-Menüs geändert werden sollen.

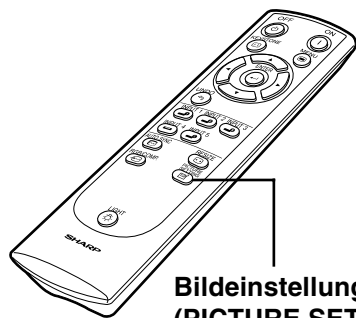

**Bildeinstellungstaste
(PICTURE SETTING)**

Einstellung von Gamma

Diese Funktion verwenden, um die Gammaposition auszuwählen und die Gammakurve für eine feinere Bildeinstellung einzustellen.



Auswahl der Gammaposition

“Gamma-Position” im “Gamma”-Menü des Menübildschirmes auswählen.

→ Siehe die Seiten 40 bis 43 hinsichtlich der Bedienung des Menübildschirmes.

Gewählter Punkt	Beschreibung
Standard	Für ein Standardbild.
S.-Detail	Verleiht den dunkleren Bildbereichen eine größere Tiefe.
Aufhellen	Hellt dunklere Bildbereiche auf.
Eigenes Bild 1–2	Ermöglicht Ihnen die Einstellung der Gammakurve für jedes RGB.
SVM-Gamma	Ermöglicht Ihnen die Einstellung des Gammawertes mit Hilfe der SharpVision Manager-Software.

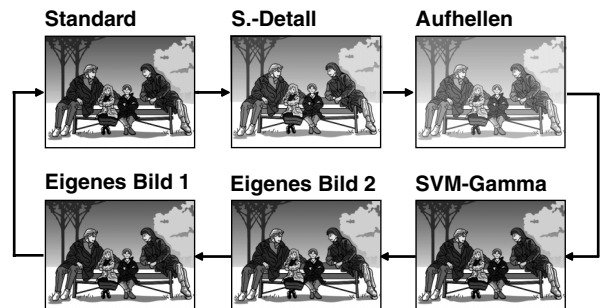
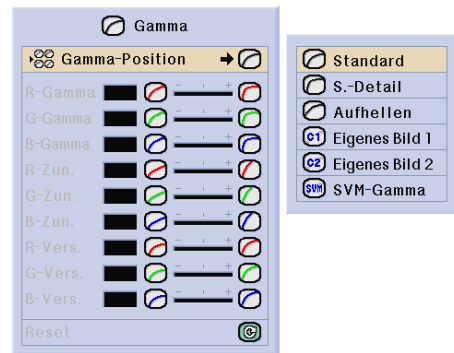

Hinweis

- Die Gammaposition, für die Sie in diesem Menü die Einstellungen durchführen, kann unter "Gamma-Position" im "Gamma"-Menü ausgewählt werden.
- "Eigenes Bild 1" oder "Eigenes Bild 2" auswählen, um eine detailreichere Gamma-Einstellung durchzuführen.
- Hinsichtlich der Auswahl von "SVM-Gamma" bitte die Bedienungsanleitung des SharpVision Manager (im Lieferumfang enthalten) lesen.

Einstellung von Gamma

Die Gammakurve entsprechend den persönlichen Vorlieben einstellen. Diese Gammawerte können nur dann eingestellt werden, wenn die Gammaposition auf "Eigenes Bild 1" oder "Eigenes Bild 2" eingestellt ist.

Den Gamma-Punkt im "Gamma"-Menü des Menübildschirmes auswählen.

→ Siehe die Seiten 40 bis 43 hinsichtlich der Bedienung des Menübildschirmes.

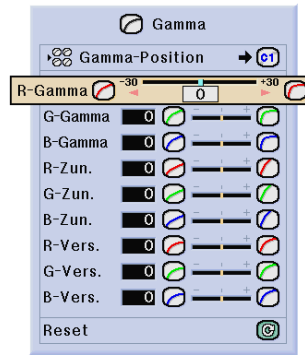

Gewählter Punkt	Beschreibung	◀-Taste	▶-Taste
R-Gamma (Rot-Gamma)	Für die Einstellung der Anzeige-Eigenschaften der Farbe Rot.	Um helleren Bildbereichen in roter Farbe eine größere Tiefe zu verleihen.	Um dunkleren Bildbereichen in roter Farbe eine größere Tiefe zu verleihen.
G-Gamma (Grün-Gamma)	Für die Einstellung der Anzeige-Eigenschaften der Farbe Grün.	Um helleren Bildbereichen in grüner Farbe eine größere Tiefe zu verleihen.	Um dunkleren Bildbereichen in grüner Farbe eine größere Tiefe zu verleihen.
B-Gamma (Blau-Gamma)	Für die Einstellung der Anzeige-Eigenschaften der Farbe Blau.	Um helleren Bildbereichen in blauer Farbe eine größere Tiefe zu verleihen.	Um dunkleren Bildbereichen in blauer Farbe eine größere Tiefe zu verleihen.
R-Zun. (Rot-Zunahme)	Für die Einstellung des Kontrastpegels der Farbe Rot.	Für weniger Kontrast der roten Farbe.	Für mehr Kontrast der roten Farbe.
G-Zun. (Grün-Zunahme)	Für die Einstellung des Kontrastpegels der Farbe Grün.	Für weniger Kontrast der grünen Farbe.	Für mehr Kontrast der grünen Farbe.
B-Zun. (Blau-Zunahme)	Für die Einstellung des Kontrastpegels der Farbe Blau.	Für weniger Kontrast der blauen Farbe.	Für mehr Kontrast der blauen Farbe.
R-Vers. (Rot-Versatz)	Für die Einstellung des Helligkeitspegels der Farbe Rot.	Für weniger Helligkeit der roten Farbe.	Für mehr Helligkeit der roten Farbe.
G-Vers. (Grün-Versatz)	Für die Einstellung des Helligkeitspegels der Farbe Grün.	Für weniger Helligkeit der grünen Farbe.	Für mehr Helligkeit der grünen Farbe.
B-Vers. (Blau-Versatz)	Für die Einstellung des Helligkeitspegels der Farbe Blau.	Für weniger Helligkeit der blauen Farbe.	Für mehr Helligkeit der blauen Farbe.

C. M. S. (Color Management System - Farbverwaltungssystem)

Mit Hilfe dieser Funktion können die Farbcharakteristika von sechs Farben (R: Rot, Y: Gelb, G: Grün, C: Zyanblau, B: Blau, M: Violett) individuell verändert werden.



Auswählen des Farbproduktionsmodus

“Ausgew.Farbe” im “C. M. S.”-Menü auswählen auf der Menüanzeige.
 → Für Bedienung der Menüanzeige siehe Seiten 40 bis 43.

Gewählter Punkt	Beschreibung
Standard	Sharp Standardeinstellung
Eigenes 1-3	“Leichtgk.,” “Farbsätt.” und “Farbton” können für jede der sechs Farben eingestellt werden.

Hinweis

- Wenn unter "Ausgew. Farbe" die Option "Standard" ausgewählt wurde, können keine weiteren Punkte (z.B. Ziel) ausgewählt werden.

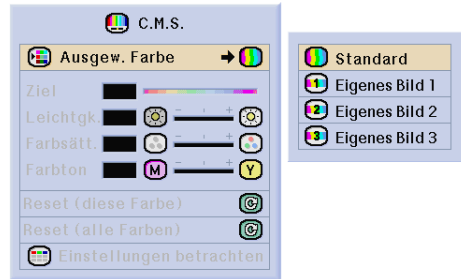

Auswählen der Zielfarbe

“Ziel” im “C. M. S.”-Menü auswählen auf der Menüanzeige.
 → Für Bedienung der Menüanzeige siehe Seiten 40 bis 43.

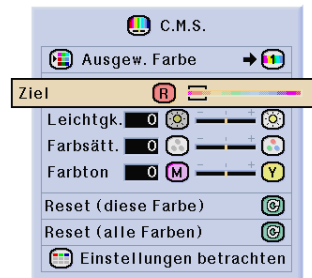

	Rot		Zyanblau
	Gelb		Blau
	Grün		Violett

Helligkeit der Zielfarbe einstellen

“Leichtgk.” im “C. M. S.”-Menü auswählen auf der Menüanzeige.

→Für Bedienung der Menüanzeige siehe Seiten 40 bis 43.

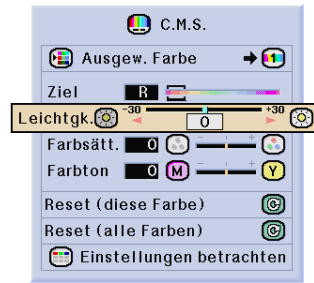

Den chromatischen Wert der Zielfarbe auswählen

“Farbsätt.” im “C. M. S.”-Menü auswählen auf der Menüanzeige.

→Für Bedienung der Menüanzeige siehe Seiten 40 bis 43.

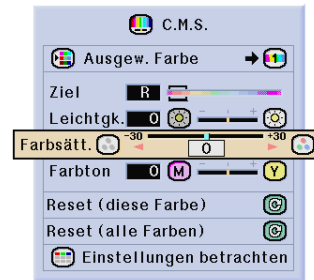

Den Farbton der Zielfarbe auswählen

“Farbton” im “C. M. S.”-Menü auswählen auf der Menüanzeige.

→Für Bedienung der Menüanzeige siehe Seiten 40 bis 43.

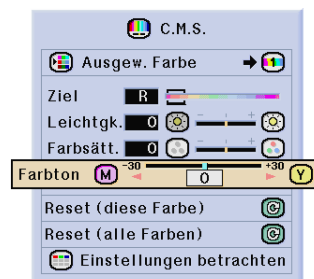

Zurücksetzen der benutzerdefinierten Einstellungen

“Reset (diese Farbe)” oder “Reset (alle Farben)” im “C. M. S.”-Menü auswählen auf der Menüanzeige.

→Für Bedienung der Menüanzeige siehe Seiten 40 bis 43.



Gewählter Punkt	Beschreibung
Reset (diese Farbe)	“Leichtgk.”, “Farbsätt.” und “Farbton” der als “Ziel” gewählten Farbe werden zurückgesetzt.
Reset (alle Farben)	“Leichtgk.”, “Farbsätt.” und “Farbton” aller Farben werden zurückgesetzt.

Überblick aller Farbeinstellungen

“Einstellungen betrachten” im “C. M. S.”-Menü auswählen auf der Menüanzeige

→Für Bedienung der Menüanzeige siehe Seiten 40 bis 43.

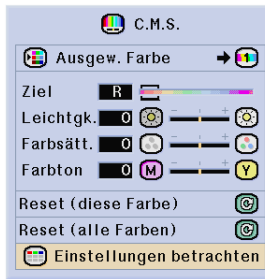

	R	Y	G	C	B	M
Leichtgk.	0	0	0	0	0	0
Farbsätt.	0	0	0	0	0	0
Farbton	0	0	0	0	0	0

Einstellung der Computer-Bilder

Die Fein-Sync.-Funktion verwenden, wenn Unregelmäßigkeiten wie vertikale Streifen oder Flimmern auf der Bildwand auftreten.



Wenn Auto-Sync. auf OFF gestellt ist

Wenn "Auto-Sync" auf "OFF" gestellt ist, können Interferenzen wie Flimmern oder vertikale Streifen auftreten, falls Karo-Muster oder vertikale Streifen angezeigt werden. Sollte dies geschehen, "Uhr", "Phase", "H-Pos." und "V-Pos." für ein optimales Bild einstellen.

"Uhr", "Phase", "H-Pos." oder "V-Pos." im "Fein-Sync."-Menü auswählen auf der Menüanzeige.
→ Für Bedienung der Menüanzeige siehe Seiten 40 bis 43.

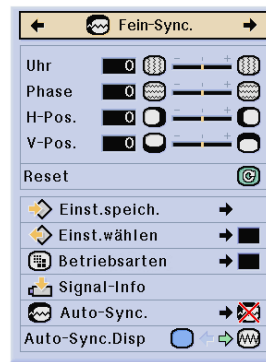

Gewählter Punkt	Beschreibung
Uhr	Stellt vertikales Rauschen ein.
Phase	Stellt horizontales Rauschen ein (ähnlich wie beim Spurabgleich bei Ihrem Videorecorder).
H-Pos.	Zentriert das Bild auf der Bildwand, indem es nach links oder rechts bewegt wird.
V-Pos.	Zentriert das Bild auf der Bildwand, indem es nach oben oder unten bewegt wird.

Hinweis

- Computerbild-Einstellungen können einfach durch Drücken von durchgeführt werden. Siehe Seite 55 für Einzelheiten.

Speichern der Einstellungen

Dieser Projektor kann bis zu sieben Einstellungen für die Verwendung mit verschiedenen Computern speichern.

"Einst. speich." im "Fein-Sync."-Menü auswählen auf der Menüanzeige.
→ Für Bedienung der Menüanzeige siehe Seiten 40 bis 43.

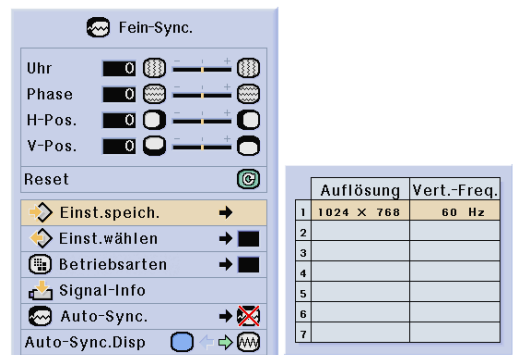

Wahl der Einstellungen

Auf die in diesem Projektor gespeicherten Einstellungen kann auf einfache Weise zugegriffen werden.

“Einst. wählen” im “Fein-Sync.”-Menü auswählen auf der Menüanzeige.

→ Für Bedienung der Menüanzeige siehe Seiten 40 bis 43.

Hinweis

- Falls eine Speicherposition nicht belegt wurde, werden die Einstellungen für Auflösung und Frequenz nicht angezeigt.
- Wenn eine gespeicherte Einstellung mit “Einst.wählen” ausgewählt wird, können Sie den Projektor mit den gespeicherten Einstellungen verwenden.



	Auflösung	Vert.-Freq.
1	1024 × 768	60 Hz
2		
3		
4		
5		
6		
7		

Einstellung einer besonderen Betriebsart

Normalerweise wird die Art des Eingangssignals erkannt und automatisch die dafür geeignete Auflösungs-Betriebsart eingestellt. Bei einigen Signalen sollte die optimale Auflösungs-Betriebsart in “Betriebsarten” des “Fein-Sync.”-Menüs gewählt werden, um der Anzeigebetriebsart des Computers zu entsprechen.

Die Auflösung durch Wahl von “Betriebsarten” im “Fein-Sync.”-Menü einstellen auf der Menüanzeige.

→ Für Bedienung der Menüanzeige siehe Seiten 40 bis 43.

Hinweis

- Die Wiedergabe von Computer-Mustern, bei denen jede zweite Zeile wiederholt wird (horizontale Streifen), sollte vermieden werden. (Durch Auftreten von Flimmern kann das Betrachten erschwert werden.)
- Wenn ein DVD-Player oder ein Digital-Videogerät angeschlossen wird, 480P als Eingangssignal auswählen.
- Siehe den unten stehenden Abschnitt “Prüfung des Eingangssignals” für Informationen über das gegenwärtig eingestellte Eingangssignal.



	Auflösung
1	640 × 480
2	720 × 480
3	480P
4	
5	
6	
7	

Prüfung des Eingangssignals

Diese Funktion kann zur Überprüfung des gegenwärtigen Eingangssignals verwendet werden.

“Signal-Info” im “Fein Sync”-Menü auswählen auf der Menüanzeige.

→ Für Bedienung der Menüanzeige siehe Seiten 40 bis 43.

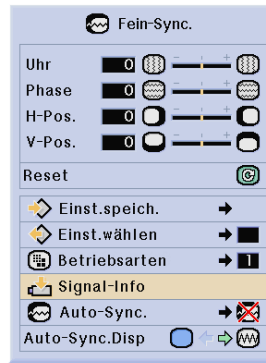

Auflösung	1024 × 768
Hori.-Freq.	48.2 kHz
Vert.-Freq.	60 Hz

Einstellung von Auto-Sync.

Für die automatische Einstellung eines Computerbildes.

“Auto-Sync.” im “Fein-Sync.”-Menü auswählen auf der Menüanzeige.

→ Für Bedienung der Menüanzeige siehe Seiten 40 bis 43.

Hinweis

Bei Einstellung auf “Normal” oder “Hohe Geschw.”:

- Die Auto-Sync.-Einstellung wird nach Einschalten des Projektors oder nach Ändern der Eingänge durchgeführt, wenn ein Computer angeschlossen ist.

Die Einstellungen sollten manuell durchgeführt werden:

- Wenn mit der Auto-Sync.-Einstellung kein optimales Bild erzielt werden kann. Siehe Seite 53.
- Die Auto-Sync.-Einstellung kann je nach Bild des am Projektor angeschlossenen Computers einige Zeit in Anspruch nehmen.
- Wenn “Auto-Sync.” auf “OFF” oder “Hohe Geschw.” gestellt wird, und falls  gedrückt wird, wird Auto-Sync. mit “Hohe Geschw.” ausgeführt. Falls die Taste innerhalb einer Minute noch einmal gedrückt wird, wird Auto-Sync. in der “Normal” Betriebsart ausgeführt.

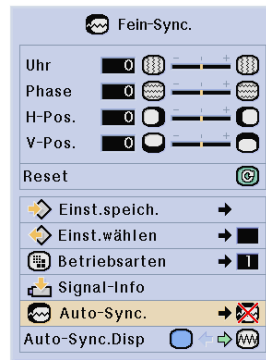

Bildschirmanzeige während Auto Sync

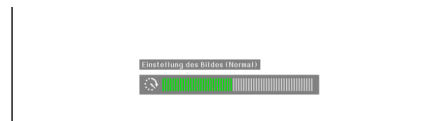

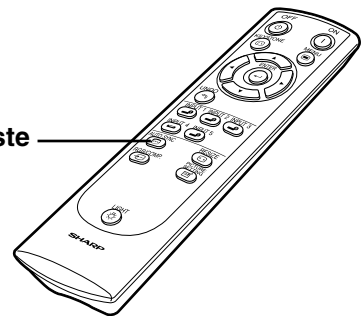

AUTO SYNC-Taste



Anzeigefunktion von Auto-Sync.

Für die Einstellung der Anzeige, die während der Auto-Sync. angezeigt wird.

“Auto-Sync. -Disp” im “Fein-Sync”-Menü auswählen auf der Menüanzeige.
 → Für Bedienung der Menüanzeige siehe Seiten 40 bis 43.

Gewählter Punkt	Beschreibung
	Das als Hintergrundbild eingestellte Bild wird projiziert.
	Das eingestellte Computerbild erscheint.



Einfach zu verwendende Funktionen

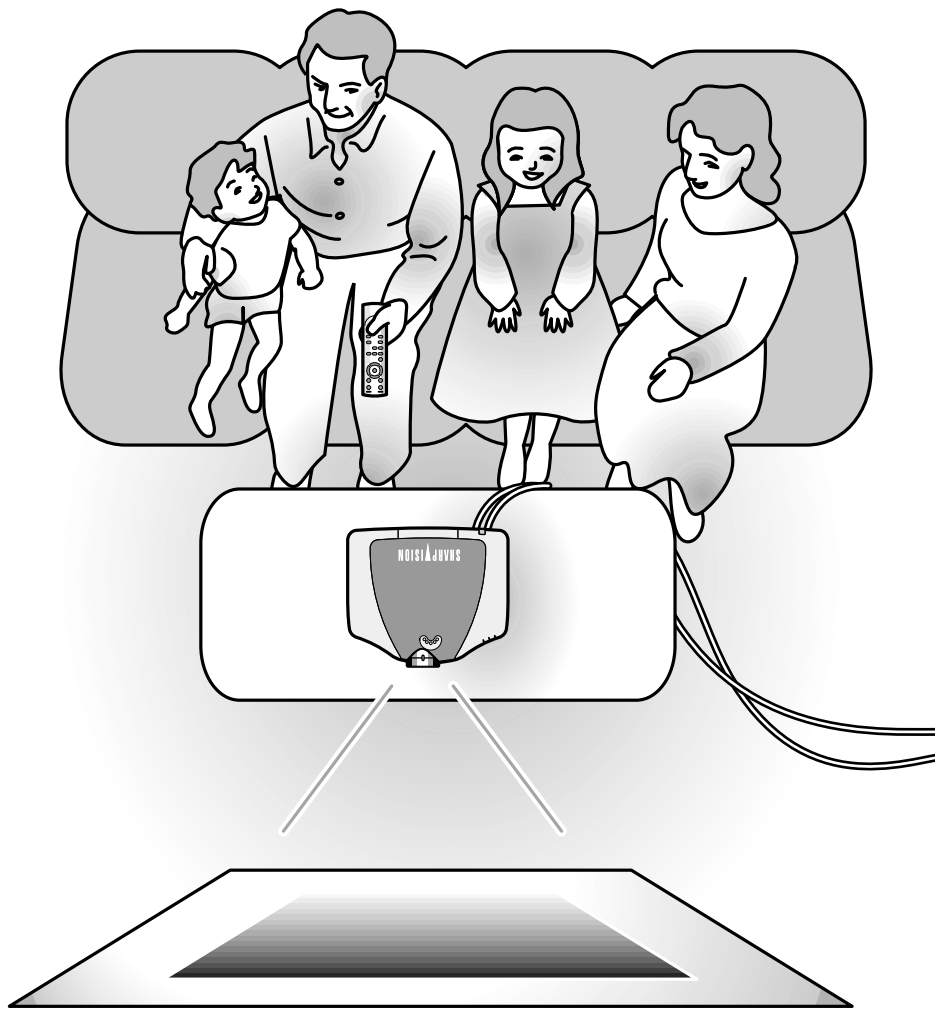

Wahl der Bildanzeige-Betriebsart

Mit dieser Funktion kann die Bildanzeige-Betriebsart zur Verbesserung des eingegebenen Bildes modifiziert oder individuell eingestellt werden. Je nach Eingangssignal kann ein Bild im Format "SEITENBA.", "SMART STRECKEN", "KINO-ZOOM", "STRECKEN", "NORMAL" oder "PUNKT FÜR PUNKT" gewählt werden.

Umschalten der Bildanzeige mit Hilfe der unterschiedlichen Eingangssignale

RESIZE



drücken.

- Bei jedem Drücken von  schaltet sich die Anzeige wie auf Seiten 59 und 60 dargestellt um.



Info

- In der Punkt für Punkt-Betriebsart werden die Bilder in der Originalauflösung angezeigt; deshalb werden sie nicht vergrößert.
- Wenn "GRÖSSE ÄNDERN" auf der Bildwand angezeigt wird,  drücken, um zum Standardbild zurückzukehren.

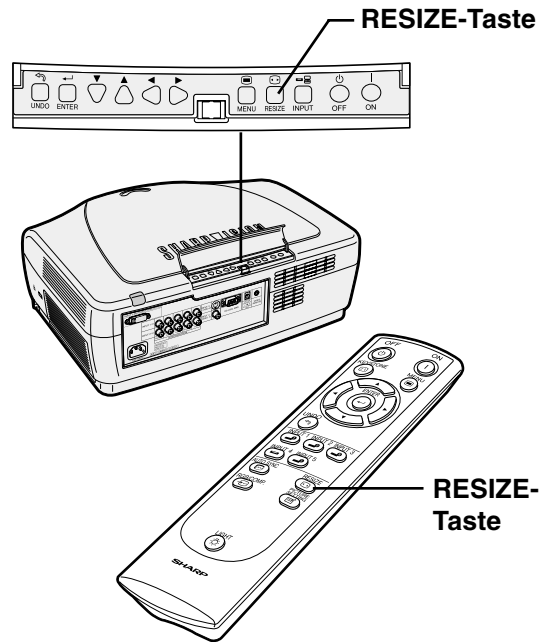



Bildschirmanzeige der Bildanzeige-Betriebsart



VIDEO

		SEITENBA.	SMART STRECKEN	KINO-ZOOM	STRECKEN	PUNKT FÜR PUNKT
Für ein 4:3 Seitenverhältnis	480I 480P 576I 576P NTSC PAL SECAM	960 × 720	1280 × 720	1280 × 720	1280 × 720	-
Für ein 16:9 Seitenverhältnis	480P	960 × 720	1280 × 720	1280 × 720	1280 × 720	-
	720P	-	-	-	1280 × 720	1280 × 720
	1080I	-	-	-	1280 × 720	-

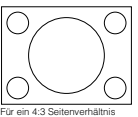
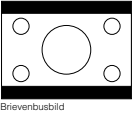
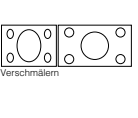
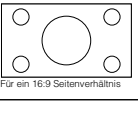
- Beim 720P-Ausgang von einem Computer während des 720P-Einganges "PUNKT FÜR PUNKT" auswählen.
- 720P schaltet zwischen "STRECKEN" und "PUNKT FÜR PUNKT" um. Beim Eingang eines 1080I-Signals ist "STRECKEN" fest eingestellt.
- "Dig. Ver." und "Untertit." bewegen sich nur in den "SMART STRECKEN"- und "KINO-ZOOM"-Modi.

Eingangssignal	Wiedergegebenes Bild				
	SEITENBA.	SMART STRECKEN *	KINO-ZOOM *	STRECKEN	PUNKT FÜR PUNKT
 Für ein 4:3 Seitenverhältnis					
480I 480P 540P 576I 576P NTSC PAL SECAM  Briefenbusbild					
 Verschmälern					
540P 1080I  Für ein 16:9 Seitenverhältnis					
720P 					

Wahl der Bildanzeige-Betriebsart

COMPUTER

		NORMAL	PUNKT FÜR PUNKT
Für ein 4:3 Seitenverhältnis	SVGA (800 × 600)	960 × 720	800 × 600
	XGA (1024 × 768)	960 × 720	1024 × 720
	SXGA (1280 × 960)	960 × 720	1280 × 720
Ohne ein 4:3 Seitenverhältnis	SXGA (1280 × 1024)	900 × 720	1280 × 720

- "NORMAL" ist fest eingestellt, wenn XGA-Signale (1024 × 768) eingegeben werden.



	Eingangssignal	Wiedergegebenes Bild	
		NORMAL	PUNKT FÜR PUNKT
VGA	<p>Für ein 4:3 Seitenverhältnis (640 × 480)</p>		
SVGA	<p>Für ein 4:3 Seitenverhältnis (800 × 600)</p>		
XGA	<p>Für ein 4:3 Seitenverhältnis (1024 × 768)</p>		
SXGA	<p>Für ein 5:4 Seitenverhältnis (1280 × 1024)</p>		

Umschaltbare Hoher Kontrast-/ Hohe Helligkeits-Modus

Diese Funktion steuert die Menge des projizierten Lichtes und den Kontrast des Bildes. Die Funktion kann mit Hilfe der HIGH CONTRAST/ HIGH BRIGHTNESS MODE-Taste am Projektor bedient werden. "HIGH BRIGHTNESS MODE" einstellen, wenn der Projektor in einem verhältnismäßig hellen Raum verwendet wird.

Bedienung der Theatermodus-Funktion

Zur Auswahl von "HIGH CONTRAST MODE (HOHER KONTRAST-MODUS)" oder "HIGHBRIGHTNESS MODE (HOHE HELBIGKEITS-MODUS)" die HIGH CONTRAST/ HIGH BRIGHTNESS MODE-Taste drücken.

Eingestellte Betriebsart	Beschreibung
HOHER KONTRAST-MODUS 	Dieser Modus empfiehlt sich bei dunklen Umgebungen.
HOHE HELBIGKEITS-MODUS 	Dieser Modus empfiehlt sich bei hellen Umgebungen.

Hinweis

- Werkseitig ist der Projektor auf "HIGH CONTRAST MODE" eingestellt.

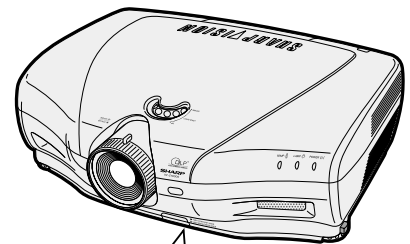

HIGH CONTRAST/ HIGH BRIGHTNESS MODE-Taste

-  HIGH CONTRAST MODE (HOHER KONTRAST-MODUS)
-  HIGH BRIGHTNESS MODE (HOHE HELBIGKEITS-MODUS)

Digitale Verschiebungsfunktion

Für eine einfachere Betrachtung verschiebt diese Funktion bei der Projektion von 16:9-Bildern eines DVD-Players oder eines DTV-*Decoders das gesamte auf die Bildwand projizierte Bild nach oben oder unten.
* DTV ist die allgemeine Umschreibung für das neue digitale Fernsehen in den Vereinigten Staaten von Amerika.



Einstellung der digitalen Verschiebung

“Dig.-Ver.” im “Optionen”-Menü auswählen auf der Menüanzeige.

→ Für Bedienung der Menüanzeige siehe Seiten 40 bis 43.

Hinweis

- Die digitale Verschiebungsfunktion funktioniert bei der SMART STRECKEN- und KINO-ZOOM-Bildwand. Hinsichtlich der Einzelheiten siehe die Seiten 59 und 60.

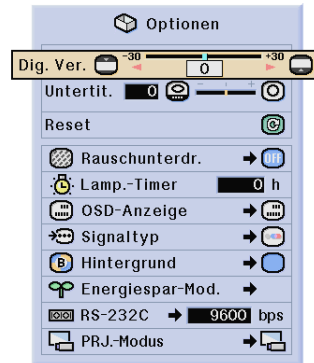

Untertitel-Einstellung

Mit dieser Funktion können Sie die vertikale Größe der Anzeige für Untertitel einstellen.



Einstellung der vertikalen Größe der Anzeige

“Untertit.” im “Optionen”-Menü auswählen auf der Menüanzeige.

→ Für Bedienung der Menüanzeige siehe Seiten 40 bis 43.

Hinweis

- Bei der Umschaltung der Bildwand mit der Untertitel-Einstellung wird nicht nur die Unterseite der Bildwand angehoben, sondern auch der obere Bereich bis zu einem bestimmten Punkt geändert.
- Mit der digitalen Verschiebungsfunktion kann die Untertitel-Einstellung noch wirksamer eingestellt werden.
- Die Untertitel-Einstellung kann nur für die SMART STRECKEN- und die KINO-ZOOM-Bildwand durchgeführt werden. Hinsichtlich der Einzelheiten siehe Seite 59.

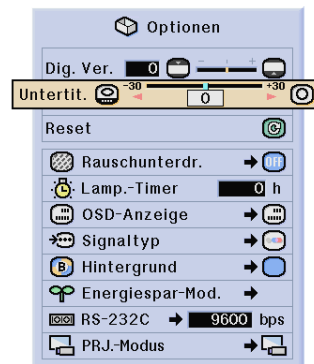

Video-Digital-Störgeräusch-Reduktionssystem (DNR)

Die Digitale Rauschenreduktion (DNR) bietet hochqualitative Bilder bei minimaler Punktverschiebung und Kreuzfarbrauschen.



Verringerung von Bildrauschen

“Rauschunterdr.” im “Optionen”-Menü auswählen auf der Menüanzeige

→ Für Bedienung der Menüanzeige siehe Seiten 40 bis 43.

Hinweis

- Den Pegel so einstellen, als ob ein klareres Bild angezeigt werden soll.

Sicherstellen, dass Rauschunterdr. in den folgenden Fällen auf “OFF” gestellt wird:

- Wenn das Bild unscharf ist.
- Wenn die Konturen und Farben eines bewegten Bildes verzerrt sind.
- Wenn Fernsehsendungen mit schwachen Signalen angezeigt werden.

Info

- Diese Funktion ist verfügbar bei EINGANG 1, 2 (480I, 480P, 580I und 580P-Signale) und EINGANG 3, 4 (alle Signale).



Anzeige der Lampenbetriebszeit



Überprüfen der Lampenbetriebszeit

Mit dieser Funktion kann die Lampenbetriebszeit überprüft werden.

Zur Anzeige der Lampenbetriebszeit das “Optionen”-Menü auswählen.

Hinweis

- Es wird empfohlen, die Lampe nach ca. 1.900 Betriebsstunden auszutauschen.



Lampenbetriebszeit

Einstellung der Bildwandanzeige

Mit dieser Funktion können die Anzeigen auf der Bildwand ein- und ausgeschaltet werden. Wenn “ Stufe A” oder “ Stufe B” in “OSD-Anzeige” eingestellt wird, erscheint die Eingangsbetriebsart-Anzeige (z. B. EINGANG 1) nicht, auch wenn die INPUT-Taste gedrückt wird.



Ausschalten der Bildwandanzeige

“OSD-Anzeige” im “Optionen”-Menü auswählen auf der Menüanzeige.
 → Für Bedienung der Menüanzeige siehe Seiten 40 bis 43.

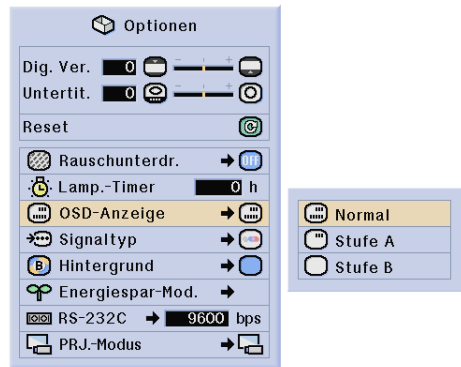

Gewählter Punkt	Beschreibung
<input checked="" type="radio"/> Normal	Alle Bildwandanzeigen werden angezeigt.
<input checked="" type="radio"/> Stufe A	Eingang und Auto-Synch. werden nicht angezeigt.
<input type="radio"/> Stufe B	Keine Bildwandanzeigen werden angezeigt. (außer Menü-Anzeigen, Bildwandanzeigen, die bei Drücken der KEYSTONE-Taste angezeigt werden, und Warnanzeigen (Strom aus/Temp./Lamp. austauschen. usw.))

Auswahl des Signaltyps

Diese Funktion ermöglicht Ihnen die Auswahl des Eingangssignaltyps RGB oder der Komponente für Eingang 1 und 2, oder die Auswahl von Digitale PC RGB, Digitale PC-Komponente, Digitale Video RGB, Digitale Video-Komponente, Analoge RGB oder Analoge Komponente für EINGANG 5.



Auswahl des Signaltyps

“Singaltyp” im “Optionen”-Menü auswählen auf der Menüanzeige.

→Für Bedienung der Menüanzeige siehe Seiten 40 bis 43.



Für EINGANG 1 und EINGANG 2

RGB	Einstellen, wenn RGB-Signale vom Videogerät empfangen werden.
↑↓	
Komponente	Einstellen, wenn analoge Komponentensignale vom Videogerät empfangen werden.

Für EINGANG 5

Dig.-PC-RGB	Einstellen, wenn digitale PC-RGB-Signale vom Computer empfangen werden.
↑↓	
Dig.-PC-Kom.	Einstellen, wenn digitale PC-Komponentensignale vom Computer empfangen werden.
↑↓	
Dig.-Vd.-RGB	Einstellen, wenn digitale Video-RGB-Signale vom Videogerät empfangen werden.
↑↓	
Dig.-Vd.-Kom.	Einstellen, wenn digitale Video-Komponentensignale vom Videogerät empfangen werden.
↑↓	
Analog-RGB	Einstellen, wenn analoge RGB-Signale empfangen werden.
↑↓	
Analog-Kom.	Einstellen, wenn analoge Komponentensignale empfangen werden.

- Der Eingangssignaltyp kann auch durch Drücken von umgeschaltet werden. Zu diesem Zeitpunkt ist diese Umschaltung nur zur Umschaltung zwischen den durch ↑↓ markierten Punkten der oben aufgeführten Tabelle möglich.

Für EINGANG 1 und EINGANG 2



Für EINGANG 5



RGB/Komponenten-Taste (RGB/COMP.)



Videosystem festlegen

Die Videoeingangssystem-Betriebsart ist auf "Auto" eingestellt; allerdings kann ein klares Bild von dem angeschlossenen audiovisuellen Gerät möglicherweise nicht empfangen werden, was von der Videosignalabweichung abhängt. In diesem Fall das Videosignal ändern.



Videosystem festlegen

"Videosystem" im "Optionen"-Menü auswählen auf der Menüanzeige.

→ Für Bedienung der Menüanzeige siehe Seiten 40 bis 43.

Hinweis

- Das Videosignal kann nur in der Betriebsart EINGANG 3 oder EINGANG 4 eingestellt werden.
- In "Auto" werden Bilder in PAL angezeigt, auch wenn PAL-N- oder PAL-M-Eingangssignale empfangen werden.

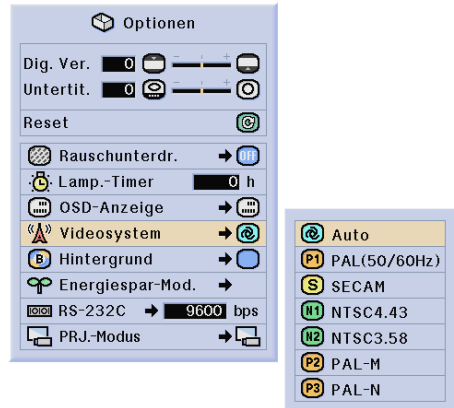

PAL	Wenn ein PAL-Videogerät angeschlossen ist.
SECAM	Wenn ein SECAM-Videogerät angeschlossen ist.
NTSC4.43	Wenn NTSC-Signal mit dem PAL-Videogerät reproduziert werden.
NTSC3.58	Wenn ein NTSC-Videogerät angeschlossen ist.

Einstellung eines Hintergrundbildes

Mit dieser Funktion kann ein Bild gewählt werden, das angezeigt wird, wenn kein Signal an den Projektor gesendet wird.



Wahl eines Hintergrundbildes

"Hintergrund" im "Optionen"-Menü auswählen auf der Menüanzeige.

→ Für Bedienung der Menüanzeige siehe Seiten 40 bis 43.

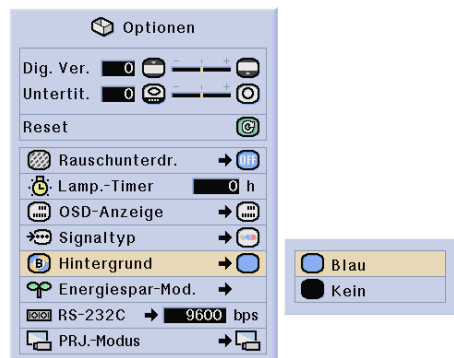

Gewählter Punkt	Beschreibung
<input type="radio"/> Blau	Blaue Bildwand
<input type="radio"/> Kein	Schwarze Bildwand *

* Wenn das Eingangssignal gestört ist, erscheint die Anzeige mit den Interferenzen.

Stromsparmmodus festlegen

Mit Hilfe dieser Funktionen können Sie den Energieverbrauch des Projektors senken.



Einstellung des Energiespar-Modus

Im Menübildschirm wählen Sie unter "Optionen" im "Energiespar-Mod." die Option "Stromsparen".

→ Für Bedienung der Menüanzeige siehe Seiten 40 bis 43.

Hinweis

- Obwohl bei der Einstellung von "Stromsparen" auf "ON" Störungen reduziert werden, wird die Helligkeit um 20% reduziert.
- Werkseitig ist der "Stromsparen"-Modus auf "OFF" eingestellt.
- Durch Drücken von wird "Stromsparen" ein- und ausgeschaltet.

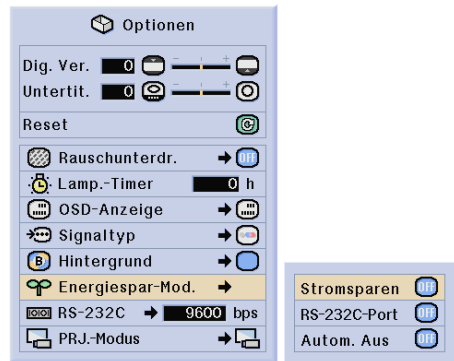

Status	Helligkeit	Leistungsaufnahme
ON (Modus mit niedrigem Stromverbrauch)	80%	220 W
OFF (Standard-Modus)	100%	270 W

RS-232C-Ausschaltungsfunktion

Wenn ein Computer an den RS-232C-Anschluss angeschlossen ist, nimmt dieser Projektor eine bestimmte Menge Strom auf. Zur Reduktion der Standby-Stromaufnahme kann "RS-232C-Port", wenn diese Anschlüsse nicht verwendet werden, auf "OFF" gestellt werden.

Im Menübildschirm wählen Sie unter "Optionen" im "Energiespar-Mod." die Option "RS-232C-Port".

→ Für Bedienung der Menüanzeige siehe Seiten 40 bis 43.

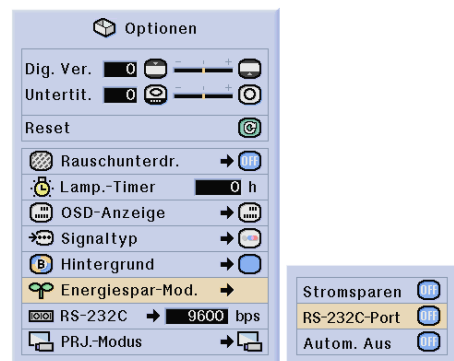

ON	Der RS-232C-Anschluss ist auf "ON" gestellt. Der RS-232C funktioniert jederzeit (um die Kommunikation zu ermöglichen).
OFF	Der RS-232C-Anschluss ist auf "OFF" gestellt. Wenn die Stromversorgung in den Standby-Betrieb gestellt ist, funktioniert der RS-232C nicht.

Hinweis

- Bei der Verwendung der SharpVision Manager-Software den "RS-232C-Port" auf "ON" stellen.
- Durch Drücken von wird "RS-232C-Port" ein- und ausgeschaltet.

Automatische Stromausschalt-Funktion

Wenn für eine Dauer von mehr als 15 Minuten kein Eingangssignal erkannt wird, schaltet sich der Projektor, wenn auf "ON" gestellt, automatisch aus.

Die automatische Ausschaltfunktion wird deaktiviert, wenn der Projektor auf "OFF" gestellt ist.

Im Menübildschirm wählen Sie unter "Optionen" im "Energiespar-Mod." die Option "Autom. Aus".

→ Für Bedienung der Menüanzeige siehe Seiten 40 bis 43.

Hinweis

- Wenn die automatische Stromausschaltfunktion auf "(ON)" gestellt ist, erscheint 5 Minuten vor dem Ausschalten jede Minute die Meldung "Gerät AUS in X Min." auf der Bildwand, um die verbleibenden Minuten anzuzeigen.
- Durch Drücken von  wird "Autom. Aus" ein- und ausgeschaltet.

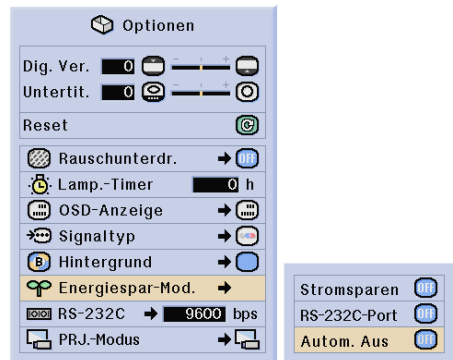

Übertragungsgeschwindigkeit festlegen (RS-232C)

Mit Hilfe dieses Menüs können Sie mittels einer ausgewählten Baud-Rate die Übertragungsgeschwindigkeit der RS-232C-Verbindung festlegen.



Übertragungsgeschwindigkeit festlegen (RS-232C)

"RS-232C" im "Optionen"-Menü auswählen auf der Menüanzeige.

→ Für Bedienung der Menüanzeige siehe Seiten 40 bis 43.

Hinweis

- Stellen Sie sicher, dass sowohl der Projektor als auch der Computer auf dieselbe Baud-Rate eingestellt sind. Informationen zur Einstellung der Baud-Rate beim Computer finden Sie im Computerhandbuch.

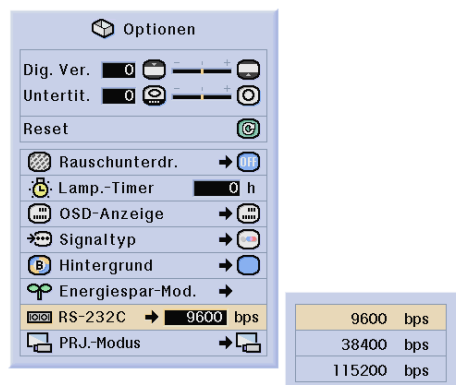

Wiedergabe mit der Kehrbild-/Umkehrbild-Funktion

Dieser Projektor ist mit einer Kehrbild-/Umkehr-Funktion ausgestattet, mit der das Bild für unterschiedlichen Anwendungen als Kehrbild bzw. Umkehrbild projiziert werden kann.



Einstellung der Projektions-Betriebsart

“PRJ.-Modus” im “Optionen”-Menü auswählen auf der Menüanzeige.
 → Für Bedienung der Menüanzeige siehe Seiten 40 bis 43.

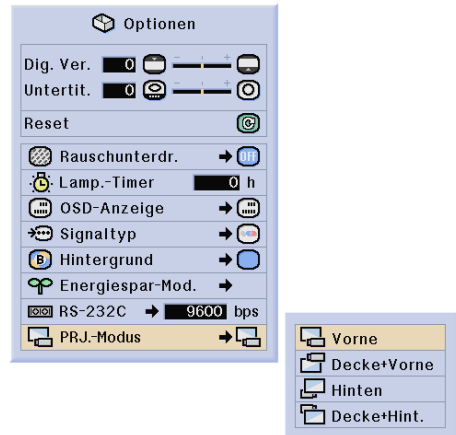

Gewählter Punkt	Beschreibung
Vorne	Normales Bild
Decke + Vorne	Kehrbild
Hinten	Umkehrbild
Decke + Hint.	Umkehr- und Kehrbild

Hinweis

- Diese Funktion wird für die Umkehrbild- und Deckenmontage-Einstellungen verwendet. Für diese Einstellungen siehe Seite 30.

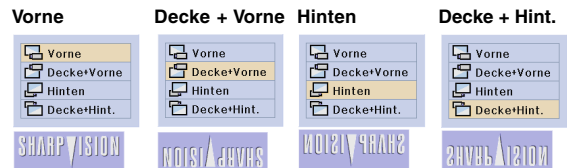

Anzeige der Einstellungen

Mit dieser Funktion können alle Einstellungen auf der Bildwand aufgelistet werden.



Übersicht über die Menüeinstellungen "Alle"

Wählen Sie im Menübildschirm das Menü "Status" aus und drücken Sie auf .

→ Für Bedienung der Menüanzeige siehe Seiten 40 bis 43.

Bild	Fein-Sync.	Optionen	Andere
Kontrast 0	Bir	Disp. Ver.	Deutsch Sprache
Helligk. 0	Phase	Untertit.	Normal Größe ändern
Farbe 0	H-Pos.	Rauschunterdr.	Autom. Aus
Tönung 0	V-Pos.	Lamp.-Timer 0h	RS-232C 9600bps
Schärfe	Einst.wählen	OSD-Anzeige	PRJ.-Modus
Farb Temp 8500	Betriebsarten	Signaltyp	Progressiv-Modus
Weiß-Betonung	Auto-Sync.	Hintergrund	Bildeinstellung
Gamma-Position	Auto-Sync.Disp	Stromsparen	
Ausgew. Farbe		RS-232C-Port	Z10K.XXXX

Anhang



Wartung

Reinigen des Projektors

- Das Netzkabel vor Reinigen des Projektors unbedingt abziehen.
- Das Gehäuse sowie das Bedienfeld sind aus Plastik hergestellt. Vermeiden Sie die Verwendung von Benzin und Verdüner, da diese Mittel die Gehäuseoberfläche beschädigen können.
- Keine flüchtigen Mittel wie Insektizide auf dem Projektor verwenden.
Keine Gummi- oder Plastikteile für längere Zeit am Projektor befestigen.
Die Wirkung einiger Mittel auf Plastik kann zu Qualitätsverschlechterungen und Oberflächenschäden am Projektor führen.

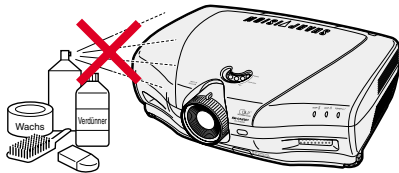

- Schmutz mit einem weichen Flanelltuch vorsichtig abwischen.

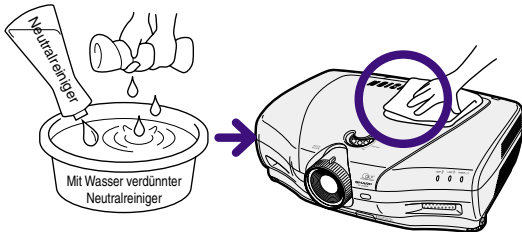

- Bei hartnäckigem Schmutz das Tuch in mit Wasser verdünnten Neutralreiniger eintauchen, auswringen und den Projektor dann reinigen.
Stark wirkende Reinigungsmittel könnten unter Umständen einen Farbverlust, ein Verziehen oder eine Beschädigung des Projektorgehäuses bewirken. Stellen Sie sicher, dass Sie das Reinigungsmittel vor der Verwendung auf einem kleinen unauffälligen Bereich des Projektors testen.

Reinigen des Objektivs

- Für das Reinigen des Objektivs einem im Handel erhältlichen Objektiv-Blower oder Objektivreinigungspapier (für Brillengläser und Kameraobjektive) verwenden. Keine flüssigen Reinigungsmittel verwenden, da sie den Schutzfilm auf der Objektivoberfläche abnutzen könnten.
- Da die Objektivoberfläche leicht beschädigt werden kann, nicht am Objektiv kratzen oder gegen das Objektiv schlagen.

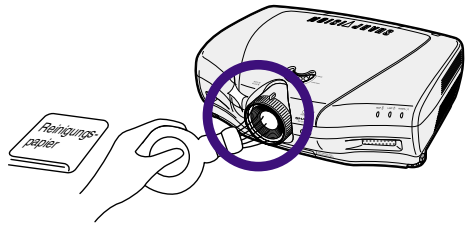

Reinigen der Luftaustritts- und Lufteinsaugöffnungen

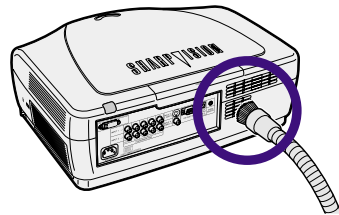

- Staub von den Luftaustritts- und Lufteinsaugöffnungen mittels eines Staubsaugers entfernen.



Reinigung der Lüftungsöffnungen

- Dieser Projektor ist mit Lüftungsöffnungen versehen, damit optimale Betriebsbedingungen des Projektors gewährleistet werden können.
- Die Lüftungsöffnungen regelmäßig mit Hilfe eines Staubsaugers absaugen.
- Die Lüftungsöffnungen sollten alle 100 Betriebsstunden gereinigt werden. Die Lüftungsöffnungen häufiger reinigen, wenn der Projektor an einem schmutzigen oder rauchigen Ort verwendet wird.

Reinigung der Lüftungsöffnungen

- 1**  am Projektor oder  auf der Fernbedienung drücken, um den Projektor auszuschalten.

- Warten Sie, bis die Kühlung abschaltet.

- 2** Das Netzkabel abtrennen.

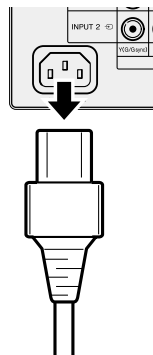

- 3** Den Staub mit Hilfe des Staubsaugerschlauches von den Einlass-Lüftungsöffnungen beseitigen.

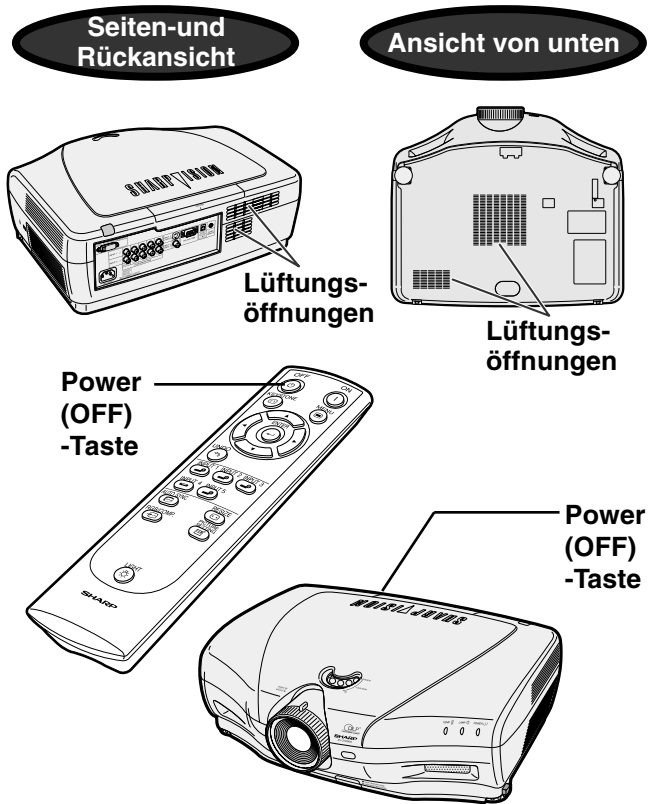
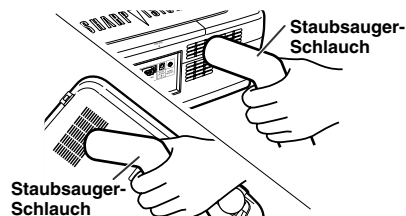

Wartungsanzeigen

- Die Warnleuchten auf dem Projektor weisen auf Fehlfunktionen im Projektor hin.
- Falls ein Problem auftritt, leuchtet entweder die Temperaturwarn-Anzeige oder die Lampenaustausch-Anzeige rot auf und die Stromversorgung wird ausgeschaltet. Nach dem Ausschalten des Gerätes den unten aufgeführten Schritten folgen.

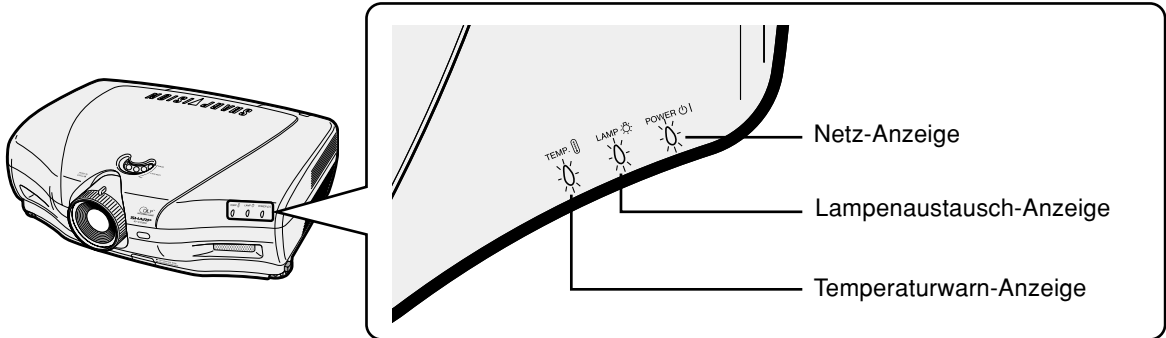

Über die Temperaturwarn-Anzeige

Wenn der Projektor wegen Problemen bei der Aufstellung oder wegen Blockierens der Luftöffnungen zu warm wird, blinkt "TEMP." in der unteren linken Ecke des Bildes. Wenn die Temperatur weiter ansteigt, schaltet sich die Lampe aus und die Temperaturwarn-Anzeige blinkt; der Kühlventilator dreht sich für weitere 90 Sekunden und anschließend wird die Stromversorgung ausgeschaltet. Nachdem "TEMP." angezeigt wird, unbedingt die folgenden Maßnahmen durchführen.



Über die Lampenaustausch-Anzeige

- Wenn die Lampe 1.900 Betriebsstunden überschreitet, blinkt "Lamp. austauschen." auf der Bildwand gelb auf. Wenn 2.000 Betriebsstunden erreicht werden, wird "Lamp. austauschen." rot angezeigt, und die Lampe sowie der Projektor werden automatisch ausgeschaltet. Gleichzeitig leuchtet die Lampenaustausch-Anzeige rot auf.
- Nachdem Sie zum vierten Mal versucht haben den Projektor einzuschalten, ohne dass die Lampe ausgetauscht wurde, kann der Projektor nicht mehr eingeschaltet werden.



Wartungsanzeige		Symptom	Problem	Abhilfe
Temperaturwarn-Anzeige	Normal	Die Temperatur im Inneren des Gerätes ist zu hoch.	<ul style="list-style-type: none"> • Belüftungsöffnungen blockiert. • Kühlventilator beschädigt • Interne Schaltkreise beschädigt 	<ul style="list-style-type: none"> • Den Projektor an einem besser belüfteten Ort aufstellen. • Den Projektor einem von Sharp autorisierten Händler für Projektoren oder dem Kundendienst.
	Unnormal			
Lampenaustausch-Anzeige	Aus	Die Lampe leuchtet nicht.	<ul style="list-style-type: none"> • Ausgebrannte Lampe • Lampen-Schaltkreis beschädigt 	<ul style="list-style-type: none"> • Ersetzen Sie die Lampe. (Siehe Seite 77.) • Den Projektor einem von Sharp autorisierten Händler für Projektoren oder dem Kundendienst. • Lassen Sie beim Austausch der Lampe bitte die nötige Vorsicht walten.
	Blau ein Blau blinkt, wenn die Lampe aktiviert ist.	Rot ein/ Strom aus	<ul style="list-style-type: none"> • Die Lampenbetriebszeit hat 1.900 Stunden überschritten. 	
Netz-Anzeige	Blau eingeschaltet / Rot eingeschaltet	Die Netz-Anzeige blinkt bei eingeschaltetem Projektor rot auf.	<ul style="list-style-type: none"> • Die Auslass-Lüftungsöffnung ist offen. 	<ul style="list-style-type: none"> • Die Abdeckung sicher anbringen. • Wenn die Netzanzeige selbst bei sicher angebrachter Auslass-Lüftungsöffnung blinkt, hinsichtlich einer Abhilfe bitte Kontakt zum nächsten autorisierten Sharp-Händler oder Kundendienstcenter aufnehmen.

Info

- Wenn die Temperaturwarn-Anzeige aufleuchtet und die Stromversorgung ausgeschaltet wird, sollten die obigen Abhilfen befolgt und dann gewartet werden, bis der Projektor vollständig abgekühlt ist, bevor das Netzkabel wieder eingesteckt und das Gerät wieder eingeschaltet wird. (Mindestens 5 Minuten.)
- Wenn das Gerät ausgeschaltet und dann nach einer kurzen Pause, wie beispielsweise während eines kurzen Tests, wieder eingeschaltet wird, kann die Lampenaustausch-Anzeige aktiviert und das Einschalten des Gerätes verhindert werden. In diesem Fall sollte das Netzkabel von der Steckdose abgezogen und erneut wieder angeschlossen werden.
- Wenn die Belüftungsöffnungen während des Projektorbetriebs gereinigt werden sollen, unbedingt zuerst  drücken; nachdem das Gerät ausgeschaltet und der Kühlventilator zum Stillstand gekommen ist, die Belüftungsöffnungen reinigen.
- Das Netzkabel nicht nach Ausschalten des Gerätes und während des Kühlventilatorbetriebs abtrennen. Der Kühlventilator dreht sich für noch etwa 90 Sekunden.

Informationen bezüglich der Lampe

Lampe

- Es wird empfohlen, die Lampe (separat im Handel erhältlich) nach etwa 1.900 kumulativen Betriebsstunden oder wenn eine maßgebliche Verschlechterung hinsichtlich der Bild- und Farbqualität wahrgenommen wird auszutauschen. Die Lampenbetriebszeit kann unter "Lamp.-Timer." im "Optionen"-Menü des Menübildschirmes eruiert werden.
- Hinsichtlich eines Austauschs der Lampe nehmen Sie bitte Kontakt zum nächsten autorisierten Sharp-Händler oder Kundendienstcenter auf.
- Je nach Umgebung, in der der Projektor verwendet wird, liegt die eigentliche Lampenwartungszeit unter 2.000 Stunden.

Vorsichtsmaßnahmen bei der Handhabung der Lampe

- In diesem Projektor kommt eine Hochdruckleistungs-Quecksilberlampe zum Einsatz. Ein lauter Knall kann auf eine Fehlfunktion der Lampe hinweisen. Eine Fehlfunktion der Lampe kann die folgenden Ursachen haben: übermäßige Stöße, nicht ordnungsgemäße Kühlung, Kratzer an der Oberfläche oder eine Beeinträchtigung der Lampe aufgrund überschrittener Betriebszeit. Aufgrund von Lampenunterschieden und/oder Betriebsbedingungen sowie aufgrund der Häufigkeit der Nutzung variiert die Zeit, bis die Lampe explodiert oder ausbrennt. Es ist wichtig, dass Sie die Tatsache zur Kenntnis nehmen, dass eine Fehlfunktion unter Umständen zum Platzen der Glühbirne führen kann.
- Wenn die Lampenaustausch-Anzeige oder das Symbol derselben auf der Bildschirmanzeige leuchtet oder blinkt, wird empfohlen, die Lampe unbedingt sofort durch eine neue ersetzen, selbst wenn die Lampe anscheinend normal funktioniert.
- Wenn die Lampe zerspringt, können Glassplitter in das Lampengehäuse gelangen oder kann Gas aus dem Inneren der Lampe durch die Luftaustritts-Öffnung des Projektors in den Raum entweichen. Da das Gas im Inneren der Lampe Quecksilber enthält, ist es notwendig, den Raum bei einem Zerbersten der Lampe sofort gründlich zu lüften. Achten Sie darauf, dass Sie das Gas weder einatmen noch in Kontakt mit Ihrem Mund oder Ihren Augen bringen. Sollten Sie dennoch in Kontakt mit dem Gas gekommen sein, suchen Sie bitte sofort einen Arzt auf.
- Fall die Lampe zerbricht, besteht zudem die Möglichkeit, dass sich Glaspartikel im Inneren des Projektors ausbreiten. In einem solchen Fall ist es empfehlenswert, dass Sie Kontakt zum nächsten autorisierten Sharp-Händler oder Kundendienstcenter aufnehmen, um die beschädigte Lampe entfernen zu lassen und einen sicheren Betrieb zu gewährleisten.

Austausch der Lampe

Achtung

- Das Lampenmodul nicht direkt nach dem Betrieb des Projektors austauschen. Die Lampe ist heiß und wenn sie berührt wird, kann es zu Verbrennungen oder Verletzungen kommen.
- Mindestens eine Stunde nach Abtrennen des Netzkabels warten, damit die Oberfläche des Lampenmoduls vollständig abgekühlt ist, bevor das Lampenmodul entfernt wird.
- Falls die neue Lampe nach dem Austausch nicht leuchtet, bringen Sie Ihren Projektor für eine Reparatur bitte zum nächsten autorisierten Sharp-Händler oder Kundendienstcenter. Erwerben Sie vom nächsten autorisierten Sharp-Händler oder Kundendienstcenter eine Austausch-Lampeneinheit des Typs BQC-XVZ100001. Tauschen Sie die Lampe anschließend vorsichtig entsprechend dem in diesem Abschnitt beschriebenen Verfahren aus. Wenn Sie möchten, können Sie die Lampe beim nächsten autorisierten Sharp-Händler oder Kundendienstcenter austauschen lassen.

Ausbau und Installation der Lampeneinheit

Info

- Sicherstellen, dass die Lampeneinheit am Handgriff entfernt wird. Nicht die Glasoberfläche der Lampeneinheit oder die Innenseite des Projektors berühren.
- Um Verletzungen oder Beschädigungen der Lampe zu verhindern, sollten die folgenden Schritte befolgt werden.
- Lösen Sie keine anderen Schrauben, mit Ausnahme für die Abdeckung der Lampeneinheit und die Lampeneinheit. (Nur die silberfarbigen Schrauben sind zu lösen.)
- Lesen Sie dazu bitte das mit der Lampeneinheit mitgelieferte Installations-Handbuch.

1 am Projektor oder auf der Fernbedienung drücken, um den Projektor auszuschalten.

- Warten, bis der Kühlventilator zum Stillstand kommt.

Warnung!

- Die Lampeneinheit nicht sofort nach dem Betrieb aus dem Projektor entfernen. Die Lampe ist sehr heiß und kann Verbrennungen oder Verletzungen verursachen.

2 Das Netzkabel abtrennen.

- Das Netzkabel vom Netzanschluss abtrennen.
- Die Lampe vollständig abkühlen lassen (etwa 1 Stunde).

3 Die Abdeckung der Lampeneinheit entfernen.

- Die Benutzer-Wartungsschraube lösen, die die Abdeckung des Lampeneinheit befestigt. Dann die Abdeckung in Pfeilrichtung schieben.

Lampeneinheit

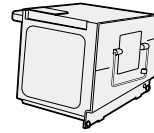

BQC-XVZ100001

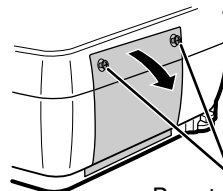
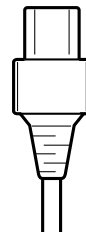
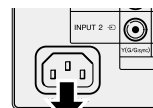
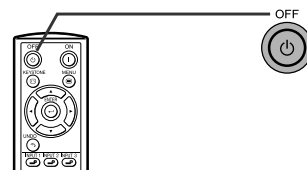
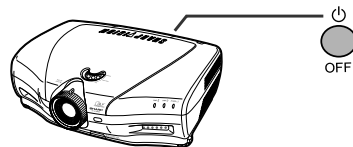

Benutzer-Wartungsschraube

Informationen bezüglich der Lampe

4 Die Lampeneinheit entfernen.

- Die Halteschrauben von der Lampeneinheit lösen. Die Lampeneinheit am Griff fest halten und in Pfeilrichtung herausziehen.

5 Die neue Lampeneinheit einsetzen.

- Die Lampeneinheit in das Fach für die Lampeneinheit drücken. Die Halteschrauben anziehen.

6 Die Abdeckung der Lampeneinheit wieder anbringen.

- Schieben Sie die Lampengehäuse-Abdeckung in Pfeilrichtung (zur Schließen-Markierung hin) auf der Seite des Projektors. Ziehen Sie dann die Benutzer-Wartungsschraube fest.

Info

- Falls die Lampeneinheit und die Abdeckung der Lampeneinheit nicht richtig eingebaut sind, schaltet sich die Stromzufuhr nicht ein, selbst wenn das Netzkabel an den Projektor angeschlossen ist.

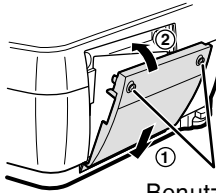
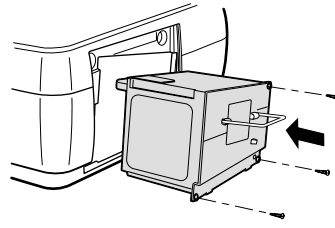
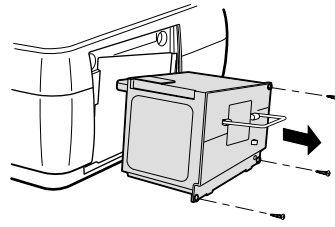

Benutzer-Wartungsschraube





Rückstellung des Lampen-Timers

Den Lampen-Timer nach dem Lampenaustausch zurückzustellen.

1 Das Netzkabel anschließen.

- Das Netzkabel am Netzanschluss des Projektors anschließen.

2 Den Lampen-Timer zurückstellen.

- Während ,  und  auf dem Projektor gleichzeitig gedrückt wird,  auf dem Projektor drücken.

- "LAMPE 0000H" erscheint und zeigt damit an, dass der Lampen-Timer zurückgestellt ist.

Info

- Stellen Sie sicher, dass Sie den Lampen-Timer nur nach dem Austausch der Lampe zurücksetzen. Wenn Sie den Lampen-Timer zurücksetzen und dieselbe Lampe weiterhin verwenden, könnte die Lampe beschädigt werden oder explodieren.

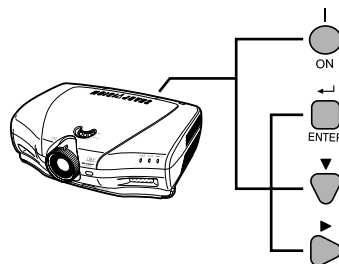
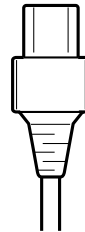
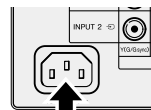

Verbindungs-Pin-Zuweisungen

DVI-I (INPUT 5 / DIGITAL INPUT)-Anschluss: 29-pol. Stecker

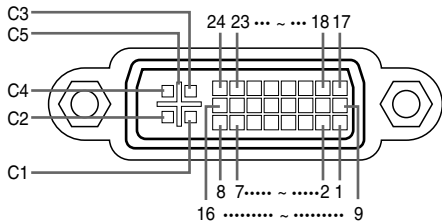

• DVI-Digital-Eingang

Pin Nr.	Signal	Pin Nr.	Signal
1	T.M.D.S.-Daten 2-	16	Zündkerzenerkennung
2	T.M.D.S.-Daten 2+	17	T.M.D.S.-Daten 0-
3	T.M.D.S.-Daten 2-Schutz	18	T.M.D.S.-Daten 0+
4	Nicht angeschlossen	19	T.M.D.S.-Daten 0-Schutz
5	Nicht angeschlossen	20	Nicht angeschlossen
6	DDC-Takt	21	Nicht angeschlossen
7	DDC-Daten	22	T.M.D.S.-Taktsschutz
8	Nicht angeschlossen	23	T.M.D.S.-Takt+
9	T.M.D.S.-Daten 1-	24	T.M.D.S.-Takt-
10	T.M.D.S.-Daten 1+	C1	Nicht angeschlossen
11	T.M.D.S.-Daten 1-Schutz	C2	Nicht angeschlossen
12	Nicht angeschlossen	C3	Nicht angeschlossen
13	Nicht angeschlossen	C4	Nicht angeschlossen
14	Stromversorgung + 5 V	C5	Erde
15	Erde		

• DVI-Analog-RGB-Eingang

Pin Nr.	Signal	Pin Nr.	Signal
1	Nicht angeschlossen	16	Zündkerzenerkennung
2	Nicht angeschlossen	17	Nicht angeschlossen
3	Nicht angeschlossen	18	Nicht angeschlossen
4	Nicht angeschlossen	19	Nicht angeschlossen
5	Nicht angeschlossen	20	Nicht angeschlossen
6	DDC-Takt	21	Nicht angeschlossen
7	DDC-Daten	22	Nicht angeschlossen
8	Vertikales Synch.	23	Nicht angeschlossen
9	Nicht angeschlossen	24	Nicht angeschlossen
10	Nicht angeschlossen	C1	Analog-Eingang Rot
11	Nicht angeschlossen	C2	Analog-Eingang Grün
12	Nicht angeschlossen	C3	Analog-Eingang Blau
13	Nicht angeschlossen	C4	Horizontales Synch.
14	Stromversorgung + 5 V	C5	Erde
15	Erde		

• DVI-Analog-Komponenten-Eingang

Pin Nr.	Signal	Pin Nr.	Signal
1	Nicht angeschlossen	16	Nicht angeschlossen
2	Nicht angeschlossen	17	Nicht angeschlossen
3	Nicht angeschlossen	18	Nicht angeschlossen
4	Nicht angeschlossen	19	Nicht angeschlossen
5	Nicht angeschlossen	20	Nicht angeschlossen
6	Nicht angeschlossen	21	Nicht angeschlossen
7	Nicht angeschlossen	22	Nicht angeschlossen
8	Nicht angeschlossen	23	Nicht angeschlossen
9	Nicht angeschlossen	24	Nicht angeschlossen
10	Nicht angeschlossen	C1	Analog-Eingang Pr/Cr
11	Nicht angeschlossen	C2	Analog-Eingang Y
12	Nicht angeschlossen	C3	Analog-Eingang Pb/Cb
13	Nicht angeschlossen	C4	Nicht angeschlossen
14	Nicht angeschlossen	C5	Erde
15	Erde		

RS-232C-Port: 9-Pin D-Sub-Stecker des DIN-D-Sub RS-232C-Kabels

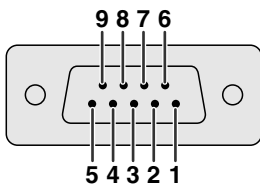

Pin Nr.	Signal	Name	E/A	Referenz
1				Nicht angeschlossen
2	RD	Daten empfangen	Eingang	An internen Schaltkreis angeschlossen
3	SD	Daten senden	Ausgang	An internen Schaltkreis angeschlossen
4		Reserviert		An internen Schaltkreis angeschlossen
5	SG	Signalerdung		An internen Schaltkreis angeschlossen
6		Reserviert		An internen Schaltkreis angeschlossen
7		Reserviert		An internen Schaltkreis angeschlossen
8		Reserviert		An internen Schaltkreis angeschlossen
9				Nicht angeschlossen

(RS-232C)-Spezifikationen und Befehlseinstellungen

PC-Kontrolle

Wenn ein RS-232C-Kabel (Nullmodem, Kreuztyp, separat im Handel erhältlich) an den Projektor angeschlossen wird, kann der Computer zur Bedienung des Projektors verwendet werden. (Siehe Seite 23 hinsichtlich der Einzelheiten.)

Kommunikationsbedingungen

Legen Sie die seriellen Porteeinstellungen des Computers identisch denen der Tabelle fest.

Signalformat: Konform mit RS-232C-Standard.

Baud-Rate*: 9.600 Bps/38.400 Bps/115.200 Bps

Datenlänge: 8 Bit

Paritätsbit: Keine

Stopbit: 1 Bit

Flusssteuerung: Keine

*Dieselben Einstellungen für den Projektor und den Computer verwenden.

Grundformat

Computerbefehle werden in folgender Reihenfolge gesendet: Befehl, Parameter und Rückcode. Nachdem der Projektor den Computerbefehl ausgeführt hat, sendet er einen Antwortcode an den Computer.

Befehlsformat

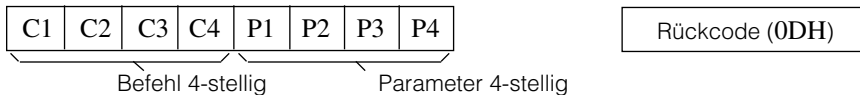

Antwortcodeformat

Normalantwort



Problemantwort (Kommunikationsfehler oder inkorrektter Befehl)



Info

- Wird mehr als ein Code gesendet, dann wird jeder Befehl erst nach Empfang der Antwort für den voran gegangenen Befehl für den Projektor empfangen wurde.
- Im Falle der Übermittlung von Befehlen während der Bereitschaft, werden maximal bis zu 30 Sekunden benötigt, bis der Antwortcode empfangen wird.
- Wenn die Stromversorgung während der Bereitschaft mit dem "STROM EIN"-Befehl eingeschaltet wird, warten Sie nach dem Einschalten der Stromversorgung mindestens 30 Sekunden, und übertragen Sie erst danach den nächsten Befehl.

Hinweis

- Während der Nutzung der Computersteuerungsfunktion des Projektors kann der Projektorstatus vom Computer nicht gelesen werden. Daher sollten Sie den Status durch Versendung der Anzeigebefehle für jedes Einstellungsmenü verifizieren und den Status via Bildschirmanzeige überprüfen. Wenn der Projektor einen Befehl empfängt, der kein Menüanzeigenbefehl ist, führt er diesen ohne Bildschirmanzeige aus.

Befehle

Beispiel:

- Wenn die EINGANG 1 Bildeinstellung "Helligk." auf -10 gesetzt ist.

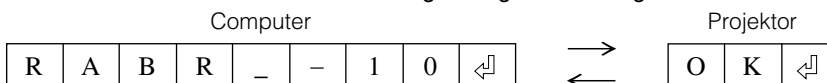

		STEUERUNGSMENÜS		BEFEHL		PARAMETER		RETOUR		
TASTENFERNBEDIENUNGSSCHLÜSSEL	STROM EIN	P	O	W	R	-	-	1	OK ODER ERR	
	STROM AUS	P	O	W	R	-	-	0	OK ODER ERR	
	TRAPEZENTZERRUNG (-127 - +127)	K	E	Y	S	*	*	*	OK ODER ERR	
	V-GRÖSSE (-10 - +10)	V	S	I	Z	-	-	*	OK ODER ERR	
	EINGANG 1	I	R	G	B	-	-	1	OK ODER ERR	
	EINGANG 2	I	R	G	B	-	-	2	OK ODER ERR	
	EINGANG 3	I	V	E	D	-	-	2	OK ODER ERR	
	EINGANG 4	I	V	E	D	-	-	1	OK ODER ERR	
	EINGANG 5	I	R	G	B	-	-	3	OK ODER ERR	
	EINGABEPRÜFUNG	I	C	H	K	-	-	0	OK ODER ERR	
	AUTO-SYNC-START	A	D	J	S	-	-	1	OK ODER ERR	
	EINGANG 1 GRÖSSE ÄNDERN: SEITENBA/PUNKT FÜR PUNKT/NORMAL	R	A	S	R	-	-	3	OK ODER ERR	
	EINGANG 1 GRÖSSE ÄNDERN: SMART STRETCKEN	R	A	S	R	-	-	4	OK ODER ERR	
	EINGANG 1 GRÖSSE ÄNDERN: KINO-ZOOM	R	A	S	R	-	-	1	OK ODER ERR	
	EINGANG 1 GRÖSSE ÄNDERN: STRETCKEN	R	A	S	R	-	-	2	OK ODER ERR	
	EINGANG 2 GRÖSSE ÄNDERN: SEITENBA/PUNKT FÜR PUNKT/NORMAL	R	B	S	R	-	-	3	OK ODER ERR	
	EINGANG 2 GRÖSSE ÄNDERN: SMART STRETCKEN	R	B	S	R	-	-	4	OK ODER ERR	
	EINGANG 2 GRÖSSE ÄNDERN: KINO-ZOOM	R	B	S	R	-	-	1	OK ODER ERR	
	EINGANG 2 GRÖSSE ÄNDERN: STRETCKEN	R	B	S	R	-	-	2	OK ODER ERR	
	EINGANG 3 GRÖSSE ÄNDERN: SEITENBA.	R	B	S	V	-	-	3	OK ODER ERR	
	EINGANG 3 GRÖSSE ÄNDERN: SMART STRETCKEN	R	B	S	V	-	-	4	OK ODER ERR	
	EINGANG 3 GRÖSSE ÄNDERN: KINO-ZOOM	R	B	S	V	-	-	1	OK ODER ERR	
	EINGANG 3 GRÖSSE ÄNDERN: STRETCKEN	R	B	S	V	-	-	2	OK ODER ERR	
	EINGANG 4 GRÖSSE ÄNDERN: SEITENBA.	R	A	S	V	-	-	3	OK ODER ERR	
	EINGANG 4 GRÖSSE ÄNDERN: SMART STRETCKEN	R	A	S	V	-	-	4	OK ODER ERR	
	EINGANG 4 GRÖSSE ÄNDERN: KINO-ZOOM	R	A	S	V	-	-	1	OK ODER ERR	
	EINGANG 4 GRÖSSE ÄNDERN: STRETCKEN	R	A	S	V	-	-	2	OK ODER ERR	
	EINGANG 5 GRÖSSE ÄNDERN: SEITENBA/PUNKT FÜR PUNKT/NORMAL	R	C	S	R	-	-	3	OK ODER ERR	
	EINGANG 5 GRÖSSE ÄNDERN: SMART STRETCKEN	R	C	S	R	-	-	4	OK ODER ERR	
	EINGANG 5 GRÖSSE ÄNDERN: KINO-ZOOM	R	C	S	R	-	-	1	OK ODER ERR	
	EINGANG 5 GRÖSSE ÄNDERN: STRETCKEN	R	C	S	R	-	-	2	OK ODER ERR	
	BILD	EINGANG 1 Kontrast (-30 - +30)	R	A	P	I	*	*	*	OK ODER ERR
		EINGANG 1 Helligk. (-30 - +30)	R	A	B	R	*	*	*	OK ODER ERR
		EINGANG 1 Farbe (-30 - +30)	R	A	C	O	*	*	*	OK ODER ERR
		EINGANG 1 Tönung (-30 - +30)	R	A	T	I	*	*	*	OK ODER ERR
		EINGANG 1 Schärfte (-30 - +30)	R	A	S	H	*	*	*	OK ODER ERR
		EINGANG 1 Farb Temp (-55 - +115)	R	A	C	T	*	*	*	OK ODER ERR
		EINGANG 1 DISPLAY	R	A	R	E	-	-	0	OK ODER ERR
		EINGANG 1 BILDEINSTELLUNG ZURÜCKSETZEN	R	A	R	E	-	-	1	OK ODER ERR
		EINGANG 1 Weiß-Betonung : AUS	R	A	W	E	-	-	0	OK ODER ERR
		EINGANG 1 Weiß-Betonung : EIN	R	A	W	E	-	-	1	OK ODER ERR
		EINGANG 1 Bildeinstellung : IN 1-Speicher	R	A	P	S	-	-	0	OK ODER ERR
		EINGANG 1 Bildeinstellung : Speicher 1	R	A	P	S	-	-	1	OK ODER ERR
		EINGANG 1 Bildeinstellung : Speicher 2	R	A	P	S	-	-	2	OK ODER ERR
		EINGANG 1 Bildeinstellung : Speicher 3	R	A	P	S	-	-	3	OK ODER ERR
		EINGANG 1 Bildeinstellung : Speicher 4	R	A	P	S	-	-	4	OK ODER ERR
		EINGANG 1 Bildeinstellung : Speicher 5	R	A	P	S	-	-	5	OK ODER ERR
		EINGANG 2 Kontrast (-30 - +30)	R	B	P	I	*	*	*	OK ODER ERR
		EINGANG 2 Helligk. (-30 - +30)	R	B	B	R	*	*	*	OK ODER ERR
		EINGANG 2 Farbe (-30 - +30)	R	B	C	O	*	*	*	OK ODER ERR
		EINGANG 2 Tönung (-30 - +30)	R	B	T	I	*	*	*	OK ODER ERR
		EINGANG 2 Schärfte (-30 - +30)	R	B	S	H	*	*	*	OK ODER ERR
		EINGANG 2 Farb Temp (-55 - +115)	R	B	C	T	*	*	*	OK ODER ERR
		EINGANG 2 DISPLAY	R	B	R	E	-	-	0	OK ODER ERR
		EINGANG 2 BILDEINSTELLUNG ZURÜCKSETZEN	R	B	R	E	-	-	1	OK ODER ERR
		EINGANG 2 Weiß-Betonung : AUS	R	B	W	E	-	-	0	OK ODER ERR
		EINGANG 2 Weiß-Betonung : EIN	R	B	W	E	-	-	1	OK ODER ERR
		EINGANG 2 Bildeinstellung : IN 1-Speicher	R	B	P	S	-	-	0	OK ODER ERR
		EINGANG 2 Bildeinstellung : Speicher 1	R	B	P	S	-	-	1	OK ODER ERR
		EINGANG 2 Bildeinstellung : Speicher 2	R	B	P	S	-	-	2	OK ODER ERR
		EINGANG 2 Bildeinstellung : Speicher 3	R	B	P	S	-	-	3	OK ODER ERR
		EINGANG 2 Bildeinstellung : Speicher 4	R	B	P	S	-	-	4	OK ODER ERR
		EINGANG 2 Bildeinstellung : Speicher 5	R	B	P	S	-	-	5	OK ODER ERR
		EINGANG 5 Kontrast (-30 - +30)	R	C	P	I	*	*	*	OK ODER ERR
		EINGANG 5 Helligk. (-30 - +30)	R	C	B	R	*	*	*	OK ODER ERR
		EINGANG 5 Farbe (-30 - +30)	R	C	C	O	*	*	*	OK ODER ERR
		EINGANG 5 Tönung (-30 - +30)	R	C	T	I	*	*	*	OK ODER ERR
		EINGANG 5 Schärfte (-30 - +30)	R	C	S	H	*	*	*	OK ODER ERR
		EINGANG 5 Farb Temp (-55 - +115)	R	C	C	T	*	*	*	OK ODER ERR
		EINGANG 5 DISPLAY	R	C	R	E	-	-	0	OK ODER ERR
		EINGANG 5 BILDEINSTELLUNG ZURÜCKSETZEN	R	C	R	E	-	-	1	OK ODER ERR

		STEUERUNGSMENÜS		BEFEHL		PARAMETER		RETOUR	
BILD	EINGANG 5 Weiß-Betonung : AUS	R	C	W	E	-	-	0	OK ODER ERR
	EINGANG 5 Weiß-Betonung : EIN	R	C	W	E	-	-	1	OK ODER ERR
	EINGANG 5 Bildeinstellung : IN 1-Speicher	R	C	P	S	-	-	0	OK ODER ERR
	EINGANG 5 Bildeinstellung : Speicher 1	R	C	P	S	-	-	1	OK ODER ERR
	EINGANG 5 Bildeinstellung : Speicher 2	R	C	P	S	-	-	2	OK ODER ERR
	EINGANG 5 Bildeinstellung : Speicher 3	R	C	P	S	-	-	3	OK ODER ERR
	EINGANG 5 Bildeinstellung : Speicher 4	R	C	P	S	-	-	4	OK ODER ERR
	EINGANG 5 Bildeinstellung : Speicher 5	R	C	P	S	-	-	5	OK ODER ERR
	EINGANG 1 2D Progressiv	R	A	I	P	-	-	0	OK ODER ERR
	EINGANG 1 3D Progressiv	R	A	I	P	-	-	1	OK ODER ERR
	EINGANG 1 Film-Modus	R	A	I	P	-	-	2	OK ODER ERR
	EINGANG 2 2D Progressiv	R	B	I	P	-	-	0	OK ODER ERR
	EINGANG 2 3D Progressiv	R	B	I	P	-	-	1	OK ODER ERR
	EINGANG 2 Film-Modus	R	B	I	P	-	-	2	OK ODER ERR
	EINGANG 5 2D Progressiv	R	C	I	P	-	-	0	OK ODER ERR
	EINGANG 5 3D Progressiv	R	C	I	P	-	-	1	OK ODER ERR
	EINGANG 5 Film-Modus	R	C	I	P	-	-	2	OK ODER ERR
	EINGANG 3 Kontrast (-30 - +30)	V	B	P	I	*	*	*	OK ODER ERR
	EINGANG 3 Helligk. (-30 - +30)	V	B	B	R	*	*	*	OK ODER ERR
	EINGANG 3 Farbe (-30 - +30)	V	B	C	O	*	*	*	OK ODER ERR
	EINGANG 3 Tönung (-30 - +30)	V	B	T	I	*	*	*	OK ODER ERR
	EINGANG 3 Schärfte (-30 - +30)	V	B	S	H	*	*	*	OK ODER ERR
	EINGANG 3 Farb Temp (-55 - +115)	V	B	C	T	*	*	*	OK ODER ERR
	EINGANG 3 DISPLAY	V	B	R	E	-	-	0	OK ODER ERR
	EINGANG 3 BILDEINSTELLUNG ZURÜCKSETZEN	V	B	R	E	-	-	1	OK ODER ERR
	EINGANG 3 Weiß-Betonung : AUS	V	B	W	E	-	-	0	OK ODER ERR
	EINGANG 3 Weiß-Betonung : EIN	V	B	W	E	-	-	1	OK ODER ERR
	EINGANG 3 Bildeinstellung : IN 3-Speicher	V	B	P	S	-	-	0	OK ODER ERR
	EINGANG 3 Bildeinstellung : Speicher 1	V	B	P	S	-	-	1	OK ODER ERR
	EINGANG 3 Bildeinstellung : Speicher 2	V	B	P	S	-	-	2	OK ODER ERR
	EINGANG 3 Bildeinstellung : Speicher 3	V	B	P	S	-	-	3	OK ODER ERR
	EINGANG 3 Bildeinstellung : Speicher 4	V	B	P	S	-	-	4	OK ODER ERR
	EINGANG 3 Bildeinstellung : Speicher 5	V	B	P	S	-	-	5	OK ODER ERR
	EINGANG 4 Kontrast (-30 - +30)	V	A	P	I	*	*	*	OK ODER ERR
	EINGANG 4 Helligk. (-30 - +30)	V	A	B	R	*	*	*	OK ODER ERR
	EINGANG 4 Farbe (-30 - +30)	V	A	C	O	*	*	*	OK ODER ERR
	EINGANG 4 Tönung (-30 - +30)	V	A	T	I	*	*	*	OK ODER ERR
	EINGANG 4 Schärfte (-30 - +30)	V	A	S	H	*	*	*	OK ODER ERR
	EINGANG 4 Farb Temp (-55 - +115)	V	A	C	T	*	*	*	OK ODER ERR
	EINGANG 4 DISPLAY	V	A	R	E	-	-	0	OK ODER ERR
	EINGANG 4 BILDEINSTELLUNG ZURÜCKSETZEN	V	A	R	E	-	-	1	OK ODER ERR
	EINGANG 4 Weiß-Betonung : AUS	V	A	W	E	-	-	0	OK ODER ERR
	EINGANG 4 Weiß-Betonung : EIN	V	A	W	E	-	-	1	OK ODER ERR
	EINGANG 4 Bildeinstellung : IN 4-Speicher	V	A	P	S	-	-	0	OK ODER ERR
	EINGANG 4 Bildeinstellung : Speicher 1	V	A	P	S	-	-	1	OK ODER ERR
	EINGANG 4 Bildeinstellung : Speicher 2	V	A	P	S	-	-	2	OK ODER ERR
	EINGANG 4 Bildeinstellung : Speicher 3	V	A	P	S	-	-	3	OK ODER ERR
	EINGANG 4 Bildeinstellung : Speicher 4	V	A	P	S	-	-	4	OK ODER ERR
	EINGANG 4 Bildeinstellung : Speicher 5	V	A	P	S	-	-	5	OK ODER ERR
	EINGANG 3 2D Progressiv	V	B	I	P	-	-	0	OK ODER ERR
EINGANG 3 3D Progressiv	V	B	I	P	-	-	1	OK ODER ERR	
EINGANG 3 Film-Modus	V	B	I	P	-	-	2	OK ODER ERR	
EINGANG 4 2D Progressiv	V	A	I	P	-	-	0	OK ODER ERR	
EINGANG 4 3D Progressiv	V	A	I	P	-	-	1	OK ODER ERR	
EINGANG 4 Film-Modus	V	A	I	P	-	-	2	OK ODER ERR	
GAMMA	EINGANG 1 Gamme-Position : Standard	G	M	R	A	-	-	0	OK ODER ERR
	EINGANG 1 Gamme-Position : S-Detail	G	M	R	A	-	-	1	OK ODER ERR
	EINGANG 1 Gamme-Position : Aufhellen	G	M	R	A	-	-	2	OK ODER ERR
	EINGANG 1 Gamme-Position : Eigenes Bild1	G	M	R	A	-	-	3	OK ODER ERR
	EINGANG 1 Gamme-Position : Eigenes Bild2	G	M	R	A	-	-	4	OK ODER ERR
	EINGANG 1 Gamme-Position : SVM-Gamma	G	M	R	A	-	-	5	OK ODER ERR
	EINGANG 2 Gamme-Position : Standard	G	M	R	B	-	-	0	OK ODER ERR
	EINGANG 2 Gamme-Position : S-Detail	G	M	R	B	-	-	1	OK ODER ERR
	EINGANG 2 Gamme-Position : Aufhellen	G	M	R	B	-	-	2	OK ODER ERR
	EINGANG 2 Gamme-Position : Eigenes Bild1	G	M	R	B	-	-	3	OK ODER ERR
EINGANG 2 Gamme-Position : Eigenes Bild2	G	M	R	B	-	-	4	OK ODER ERR	
EINGANG 2 Gamme-Position : SVM-Gamma	G	M	R	B	-	-	5	OK ODER ERR	
EINGANG 3 Gamme-Position : Standard	G	M	V	B	-	-	0	OK ODER ERR	
EINGANG 3 Gamme-Position : S-Detail	G	M	V	B	-	-	1	OK ODER ERR	
EINGANG 3 Gamme-Position : Aufhellen	G	M	V	B	-	-	2	OK ODER ERR	
EINGANG 3 Gamme-Position : Eigenes Bild1	G	M	V	B	-	-	3	OK ODER ERR	

(RS-232C)-Spezifikationen und Befehlseinstellungen

	STEUERUNGSIHALTE	BEFEHL	PARAMETER	RETOUR	
GAMMA	EINGANG 3 Gamme-Position : Eigenes Bild2	G M V B	_ _ _ 4	OK ODER ERR	
	EINGANG 3 Gamme-Position : SVM-Gamma	G M V B	_ _ _ 5	OK ODER ERR	
	EINGANG 4 Gamme-Position : Standard	G M V A	_ _ _ 0	OK ODER ERR	
	EINGANG 4 Gamme-Position : S-Detail	G M V A	_ _ _ 1	OK ODER ERR	
	EINGANG 4 Gamme-Position : Aufhellen	G M V A	_ _ _ 2	OK ODER ERR	
	EINGANG 4 Gamme-Position : Eigenes Bild1	G M V A	_ _ _ 3	OK ODER ERR	
	EINGANG 4 Gamme-Position : Eigenes Bild2	G M V A	_ _ _ 4	OK ODER ERR	
	EINGANG 4 Gamme-Position : SVM-Gamma	G M V A	_ _ _ 5	OK ODER ERR	
	EINGANG 5 Gamme-Position : Standard	G M R C	_ _ _ 0	OK ODER ERR	
	EINGANG 5 Gamme-Position : S-Detail	G M R C	_ _ _ 1	OK ODER ERR	
	EINGANG 5 Gamme-Position : Aufhellen	G M R C	_ _ _ 2	OK ODER ERR	
	EINGANG 5 Gamme-Position : Eigenes Bild1	G M R C	_ _ _ 3	OK ODER ERR	
	EINGANG 5 Gamme-Position : Eigenes Bild2	G M R C	_ _ _ 4	OK ODER ERR	
	EINGANG 5 Gamme-Position : SVM-Gamma	G M R C	_ _ _ 5	OK ODER ERR	
	R-Gamma (-30 ~ +30)	G M E R	* * *	OK ODER ERR	
	G-Gamma (-30 ~ +30)	G M E G	* * *	OK ODER ERR	
	B-Gamma (-30 ~ +30)	G M E B	* * *	OK ODER ERR	
	R-Zun. (-30 ~ +30)	G M G R	* * *	OK ODER ERR	
	G-Zun. (-30 ~ +30)	G M G G	* * *	OK ODER ERR	
	B-Zun. (-30 ~ +30)	G M G B	* * *	OK ODER ERR	
R-Vers. (-30 ~ +30)	G M O R	* * *	OK ODER ERR		
G-Vers. (-30 ~ +30)	G M O G	* * *	OK ODER ERR		
B-Vers. (-30 ~ +30)	G M O B	* * *	OK ODER ERR		
Reset (Gamma)	G M R E	_ _ _ 1	OK ODER ERR		
C.M.S.	EINGANG 1 Ausgew. Farbe : Standard	C S R A	_ _ _ 0	OK ODER ERR	
	EINGANG 1 Ausgew. Farbe : Eigenes Bild 1	C S R A	_ _ _ 1	OK ODER ERR	
	EINGANG 1 Ausgew. Farbe : Eigenes Bild 2	C S R A	_ _ _ 2	OK ODER ERR	
	EINGANG 1 Ausgew. Farbe : Eigenes Bild 3	C S R A	_ _ _ 3	OK ODER ERR	
	EINGANG 2 Ausgew. Farbe : Standard	C S R B	_ _ _ 0	OK ODER ERR	
	EINGANG 2 Ausgew. Farbe : Eigenes Bild 1	C S R B	_ _ _ 1	OK ODER ERR	
	EINGANG 2 Ausgew. Farbe : Eigenes Bild 2	C S R B	_ _ _ 2	OK ODER ERR	
	EINGANG 2 Ausgew. Farbe : Eigenes Bild 3	C S R B	_ _ _ 3	OK ODER ERR	
	EINGANG 3 Ausgew. Farbe : Standard	C S V B	_ _ _ 0	OK ODER ERR	
	EINGANG 3 Ausgew. Farbe : Eigenes Bild 1	C S V B	_ _ _ 1	OK ODER ERR	
	EINGANG 3 Ausgew. Farbe : Eigenes Bild 2	C S V B	_ _ _ 2	OK ODER ERR	
	EINGANG 3 Ausgew. Farbe : Eigenes Bild 3	C S V B	_ _ _ 3	OK ODER ERR	
	EINGANG 4 Ausgew. Farbe : Standard	C S V A	_ _ _ 0	OK ODER ERR	
	EINGANG 4 Ausgew. Farbe : Eigenes Bild 1	C S V A	_ _ _ 1	OK ODER ERR	
	EINGANG 4 Ausgew. Farbe : Eigenes Bild 2	C S V A	_ _ _ 2	OK ODER ERR	
	EINGANG 4 Ausgew. Farbe : Eigenes Bild 3	C S V A	_ _ _ 3	OK ODER ERR	
	EINGANG 5 Ausgew. Farbe : Standard	C S R C	_ _ _ 0	OK ODER ERR	
	EINGANG 5 Ausgew. Farbe : Eigenes Bild 1	C S R C	_ _ _ 1	OK ODER ERR	
	EINGANG 5 Ausgew. Farbe : Eigenes Bild 2	C S R C	_ _ _ 2	OK ODER ERR	
	EINGANG 5 Ausgew. Farbe : Eigenes Bild 3	C S R C	_ _ _ 3	OK ODER ERR	
	Ziel : Rot	C M T G	_ _ _ 1	OK ODER ERR	
	Ziel : Gelb	C M T G	_ _ _ 2	OK ODER ERR	
	Ziel : Grün	C M T G	_ _ _ 3	OK ODER ERR	
	Ziel : Zyanblau	C M T G	_ _ _ 4	OK ODER ERR	
	Ziel : Blau	C M T G	_ _ _ 5	OK ODER ERR	
	Ziel : Violett	C M T G	_ _ _ 6	OK ODER ERR	
	Leichtgk. (-30 ~ +30)	C M S L	* * *	OK ODER ERR	
	Farbsätt. (-30 ~ +30)	C M S C	* * *	OK ODER ERR	
	Farbton (-30 ~ +30)	C M S H	* * *	OK ODER ERR	
	Reset (diese Farbe)	C M R E	_ _ _ 1	OK ODER ERR	
	Reset (alle Faben)	C M R E	_ _ _ 2	OK ODER ERR	
	FEIN-SYNC ¹	Uhr (-150 ~ +150)	I N C L	* * *	OK ODER ERR
		Phase (-60 ~ +60)	I N P H	* * *	OK ODER ERR
H-POS. (-150 ~ +150)		I A H P	* * *	OK ODER ERR	
V-POS. (-60 ~ +60)		I A V P	* * *	OK ODER ERR	

	STEUERUNGSIHALTE	BEFEHL	PARAMETER	RETOUR
FEIN-SYNC ¹	RGB-EINGANGSDISPLAY	I A R E	_ _ _ 0	OK ODER ERR
	RGB-BILDEINSTELLUNG ZURÜCKSETZEN	I A R E	_ _ _ 1	OK ODER ERR
	Einst.speich. (1 - 7)	M E M S	_ _ _ *	OK ODER ERR
	Einst.wählen(1 - 7)	M E M L	_ _ _ *	OK ODER ERR
	RGB-HORIZONTALFREQUENZPRÜFUNG	T F R Q	_ _ _ 1	kHz (***. *ODER_)
	RGB-VERTIKALFREQUENZPRÜFUNG	T F R Q	_ _ _ 2	Hz (***. *ODER_)
	Auto-Sync. : EIN (Normal)	A A D J	_ _ _ 1	OK ODER ERR
	Auto-Sync. : EIN (Hohe Geschw.)	A A D J	_ _ _ 2	OK ODER ERR
	Auto-Sync. : AUS	A A D J	_ _ _ 0	OK ODER ERR
	AUTO-SYNC-ANZEIGE EIN	I M A S	_ _ _ 1	OK ODER ERR
	AUTO-SYNC-ANZEIGE AUS	I M A S	_ _ _ 0	OK ODER ERR
	Dig. Ver. (-30 ~ +30)	S T S H	* * *	OK ODER ERR
	Untertit. (-30 ~ +30)	S T S Z	* * *	OK ODER ERR
	Stromsparen: Aus	T H M D	_ _ _ 1	OK ODER ERR
	Stromsparen: Ein	T H M D	_ _ _ 0	OK ODER ERR
	3D Rauschunterdr. : Aus	3 D N R	_ _ _ 0	OK ODER ERR
	3D Rauschunterdr. : Stufe 1	3 D N R	_ _ _ 1	OK ODER ERR
	3D Rauschunterdr. : Stufe 2	3 D N R	_ _ _ 2	OK ODER ERR
	3D Rauschunterdr. : Stufe 3	3 D N R	_ _ _ 3	OK ODER ERR
	OSD - Anzeige Normal	I M D I	_ _ _ 1	OK ODER ERR
OSD - Anzeige Aus Stufe A	I M D I	_ _ _ 2	OK ODER ERR	
OSD - Anzeige Aus Stufe B	I M D I	_ _ _ 0	OK ODER ERR	
EINGANG 1 Signltyp : RGB	I A S I	_ _ _ 1	OK ODER ERR	
EINGANG 1 Signltyp : Komponente	I A S I	_ _ _ 2	OK ODER ERR	
EINGANG 2 Signltyp : RGB	I B S I	_ _ _ 1	OK ODER ERR	
EINGANG 2 Signltyp : Komponente	I B S I	_ _ _ 2	OK ODER ERR	
VIDEOSYSTEMAUSWAHL : AUTO	M E S Y	_ _ _ 1	OK ODER ERR	
VIDEOSYSTEMAUSWAHL : PAL	M E S Y	_ _ _ 2	OK ODER ERR	
VIDEOSYSTEMAUSWAHL : SECAM	M E S Y	_ _ _ 3	OK ODER ERR	
VIDEOSYSTEMAUSWAHL : NTSC4.43	M E S Y	_ _ _ 4	OK ODER ERR	
VIDEOSYSTEMAUSWAHL : NTSC3.58	M E S Y	_ _ _ 5	OK ODER ERR	
VIDEOSYSTEMAUSWAHL : PAL-M	M E S Y	_ _ _ 6	OK ODER ERR	
VIDEOSYSTEMAUSWAHL : PAL-N	M E S Y	_ _ _ 7	OK ODER ERR	
EINGANG 5 Signltyp : Analog-RGB	I C S I	_ _ _ 1	OK ODER ERR	
EINGANG 5 Signltyp : Analog-Kom.	I C S I	_ _ _ 2	OK ODER ERR	
EINGANG 5 Signltyp : Dig-PC (RGB)	I C S I	_ _ _ 3	OK ODER ERR	
EINGANG 5 Signltyp : Dig-PC (Kom.)	I C S I	_ _ _ 4	OK ODER ERR	
EINGANG 5 Signltyp : Dig-Vd. (RGB)	I C S I	_ _ _ 5	OK ODER ERR	
EINGANG 5 Signltyp : Dig-Vd. (Kom.)	I C S I	_ _ _ 6	OK ODER ERR	
HINTERGRUNDAUSWAHL : Blau	I M B G	_ _ _ 1	OK ODER ERR	
HINTERGRUNDAUSWAHL : Kein	I M B G	_ _ _ 2	OK ODER ERR	
Automatisch aus : NICHT VERWENDET	A P O W	_ _ _ 0	OK ODER ERR	
Automatisch aus : VERWENDET	A P O W	_ _ _ 1	OK ODER ERR	
Lamp.-Timer	T L T T	_ _ _ 1	0-9999 (GANZZAHL)	
PRJ.-Modus : Verne	I M P J	_ _ _ 0	OK ODER ERR	
PRJ.-Modus : Decke + Vorne	I M P J	_ _ _ 1	OK ODER ERR	
PRJ.-Modus : Hinten	I M P J	_ _ _ 2	OK ODER ERR	
PRJ.-Modus : Decke + Hint.	I M P J	_ _ _ 3	OK ODER ERR	
SPRACHE	SPRACHAUSWAHL : English	M E L A	_ _ _ 1	OK ODER ERR
	SPRACHAUSWAHL : Deutsch	M E L A	_ _ _ 2	OK ODER ERR
	SPRACHAUSWAHL : Español	M E L A	_ _ _ 3	OK ODER ERR
	SPRACHAUSWAHL : Nederlands	M E L A	_ _ _ 4	OK ODER ERR
	SPRACHAUSWAHL : Français	M E L A	_ _ _ 5	OK ODER ERR
	SPRACHAUSWAHL : Italiano	M E L A	_ _ _ 6	OK ODER ERR
	SPRACHAUSWAHL : Svenska	M E L A	_ _ _ 7	OK ODER ERR
	SPRACHAUSWAHL : 日本語	M E L A	_ _ _ 8	OK ODER ERR
	SPRACHAUSWAHL : Português	M E L A	_ _ _ 9	OK ODER ERR
	SPRACHAUSWAHL : 汉语	M E L A	_ _ _ 10	OK ODER ERR
SPRACHAUSWAHL : 한국어	M E L A	_ _ _ 11	OK ODER ERR	

Hinweis

- Wenn in der Tabellensparte Parameter ein Unterstrich (_) erscheint, geben Sie bitte einen Freischlag ein. Wenn ein Stern (*) erscheint, geben Sie einen Wert innerhalb der in Klammern unter STEUERUNGSIHALTE angegebenen Spanne ein.
 - ¹ FEIN-SYNC kann nur im angezeigten RGB-Modus festgelegt werden.
- Wenn sich der Projektor in den folgenden Modi befindet, wird der Umkehrwert von "TLTT _ _ _ 1" zu "0":
- Das Gerät befindet sich im Standby-Betrieb.
 - Das Lüftungsgebläse arbeitet nach dem Ausschalten des Gerätes.

Spezifizierungen des Anschlusses der Kabelfernbedienung

Spezifizierungen der Kabelfernbedienungseingabe

- $\varnothing 3,5$ mm Ministecker
- Extern: GND
- Intern: +3.3V

Funktions- und Übermittlungscodes

STEUERUNGS- GEGENSTAND	SYSTEMCODE					DATENCODE								EXTERNER CODE	
	C1	C2	C3	C4	C5	C6	C7	C8	C9	C10	C11	C12	C13	C14	C15
ON	1	0	1	1	0	0	1	1	0	1	0	1	0	1	0
OFF	1	0	1	1	0	0	1	1	0	1	0	0	1	1	0
MENU	1	0	1	1	0	0	0	1	0	0	0	1	1	1	0
▲	1	0	1	1	0	0	0	1	1	1	0	0	1	1	0
▼	1	0	1	1	0	1	0	1	1	1	0	0	1	1	0
◀	1	0	1	1	0	0	0	0	0	1	0	1	0	1	0
▶	1	0	1	1	0	1	1	1	1	0	0	1	0	1	0
ENTER	1	0	1	1	0	1	1	1	0	1	0	1	0	1	0
UNDO	1	0	1	1	0	1	0	0	1	1	0	1	0	1	0
RGB/COMP.	1	0	1	1	0	1	0	0	0	1	1	1	1	1	0

STEUERUNGS- GEGENSTAND	SYSTEMCODE					DATENCODE								EXTERNER CODE	
	C1	C2	C3	C4	C5	C6	C7	C8	C9	C10	C11	C12	C13	C14	C15
RESIZE	1	0	1	1	0	0	1	1	1	1	0	1	0	1	0
PICTURE SETTING	1	0	1	1	0	1	0	0	1	1	1	0	0	1	0
AUTO SYNC	1	0	1	1	0	0	1	0	1	1	1	1	1	1	0
KEYSTONE	1	0	1	1	0	1	1	1	1	1	1	0	1	1	0
INPUT 1	1	0	1	1	0	0	1	0	1	1	0	0	0	1	0
INPUT 2	1	0	1	1	0	0	1	0	1	1	1	0	0	1	0
INPUT 3	1	0	1	1	0	1	1	1	0	1	1	0	0	1	0
INPUT 4	1	0	1	1	0	0	1	0	0	1	1	0	0	1	0
INPUT 5	1	0	1	1	0	1	0	1	0	1	1	0	0	1	0

Steuerungsfunktioncode der Kabelfernbedienung
 LSB MSB

C1	Systemcode	C5	C6	Datencode								C13	C14	C15
1	0	1	1	0	*	*	*	*	*	*	*	*	1	0

- Die Systemcodes C1 bis C5 sind bei "10110" festgelegt.
- Die Codes C14 und C15 sind Rückkonfirmationsbits, wobei "10" für "Vorne" und "01" für "Hinten" steht.

Sharp FernbedienungssignalfORMAT

Übertragungsformat: 15-Bit-Format

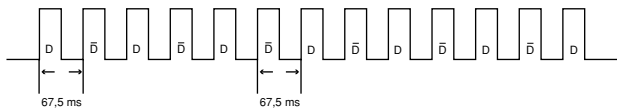

Wellenform des Ausgangssignals: Ausgabe mittels Pulspositionsmodulation

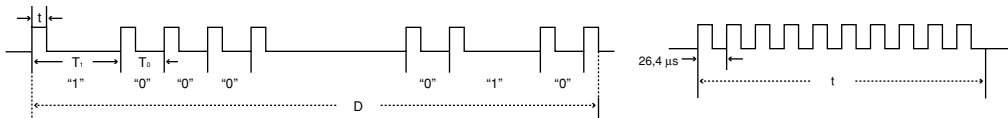

- $t = 264 \mu\text{s}$
- $T_0 = 1,05 \text{ ms}$
- $T_1 = 2,10 \text{ ms}$
- Pulsträgerfrequenz = 37,917 kHz
- Belastungsverhältnis = 1:1

Übertragungssteuercode

15-Bit

C1	C2	C3	C4	C5	C6	C7	C8	C9	C10	C11	C12	C13	C14	C15
Systemadresse					Funktionstasten-Datenbit					Daten expansion		Maske	Datenbestimmung	
D nach \bar{D} gemeinsames Daten-Bit					Rückgängig in \bar{D}									

Beispiel für rückgängig D nach \bar{D}

D	C1	C2	C3	C4	C5	C6	C7	C8	C9	C10	C11	C12	C13	C14	C15
	1	0	1	1	0	1	0	0	0	0	0	0	0	1	0
\bar{D}	C1	C2	C3	C4	C5	C6	C7	C8	C9	C10	C11	C12	C13	C14	C15
	1	0	1	1	0	0	1	1	1	1	1	1	1	0	1

Computer-Kompatibilitäts-Tabelle

Computer

- Mehrsignal-Unterstützung
Horizontale Frequenz: 15-81kHz, Vertikale Frequenz: 43-100 Hz*, Pixel-Takt: 12-120 MHz
- Kompatibel mit Sync.-auf-Grün- und Komposit-Sync.-Signalen
- SXGA-kompatibel bei Fortschrittliche intelligente Kompression
- AICS (Fortschrittliche intelligente Kompression und Expansionsystem)-Technologie zur Veränderung der Größe

Im Folgenden wird eine Liste von Modi angegeben, die dem VESA-Standard entsprechen. Dieser Projektor unterstützt allerdings auch Signale, die nicht dem VESA-Standard entsprechen.

PC/MAC/WS	Auflösung	Horizontale Frequenz (kHz)	Vertikale Frequenz (Hz)	VESA Standard	DVI-Unterstützung	Anzeige			
PC	640 × 350	27,0	60			Angepaßt			
		31,5	70						
		37,9	85	✓					
		720 × 350	27,0	60					
			31,5	70					
			37,9	85	✓				
	640 × 400	27,0	60		✓				
		31,5	70		✓				
		37,9	85	✓	✓				
		720 × 400	27,0	60			✓		
			31,5	70			✓		
			37,9	85	✓		✓		
	VGA	640 × 480	26,2	50			✓		
			31,5	60			✓		
			36,8	70			✓		
			37,9	72	✓		✓		
			37,5	75	✓		✓		
			43,3	85	✓		✓		
		800 × 600	47,9	90			✓		
			53,0	100			✓		
			SVGA	800 × 600	31,4		50		✓
					35,1		56	✓	✓
					37,9		60	✓	✓
					44,5		70		✓
	48,1	72			✓		✓		
	46,9	75			✓		✓		
	53,7	85		✓	✓				
	56,8	90			✓				
	64,0	100			✓				
	XGA	1.024 × 768		35,5	43			✓	
40,3				50		✓			
48,4				60	✓	✓			
56,5			70	✓	✓				
60,0			75	✓	✓				
68,7			85	✓	✓				
73,5			90		✓				
77,2			96		✓				
80,6			100		✓				

PC/MAC/WS	Auflösung	Horizontale Frequenz (kHz)	Vertikale Frequenz (Hz)	VESA Standard	DVI-Unterstützung	Anzeige		
PC	SXGA	1.152 × 864	54,3	60		✓	Fortschrittliche intelligente Kompression	
			64,0	70		✓		
			64,1	85		✓		
			67,5	60	✓	✓		
			75,7	70		✓		
		1.152 × 882	54,8	60		✓		
			65,9	72		✓		
			67,4	74		✓		
			1.280 × 1.024	64,0	60	✓		✓
			MAC 13"	VGA	640 × 480	34,9		67
MAC 16"	SVGA	832 × 624	49,6	75				
MAC 19"	XGA	1.024 × 768	48,4	60	✓			
MAC 21"	SXGA	1.152 × 870	68,5	75				
PC (WS)	SXGA	1.280 × 960	60,0	60	✓	✓	Fortschrittliche intelligente Kompression	
SXI (WS)			1.280 × 1.024	53,5	50			
SUN (WS)			1.152 × 900	60,9	66			
				71,9	76			



Hinweis

- Unter Umständen ist dieser Projektor nicht in der Lage, Bilder von einem Notebook im kombinierten (CTR/LCD)-Modus zu projizieren. Schalten Sie in einem solchen Fall die LCD-Anzeige des Notebooks aus und lassen Sie die anzuzeigenden Daten ausschließlich im "Nur CRT"-Modus wiedergeben. Einzelheiten bezüglich des Umschaltens des Anzeige-Modus können Sie der Bedienungsanleitung Ihres Notebooks entnehmen.
- Wenn dieser Projektor VGA-Signale im VESA-Format 640 × 350 empfängt, wird "640 × 400" auf der Bildwand angezeigt.
- Bei der Projektion bewegter Bilder von verknüpften Signalen mit Hilfe des RGB-Einganges wird das auszugebende Bild je nach Signaltyp nicht projiziert. In einem solchen Fall den Komponenten-, S-Video- oder Video-Eingang verwenden.

DTV

Signal	Horizontale Frequenz (kHz)	Vertikale Frequenz (Hz)	DVI-Unterstützung
480I	15,8	60	
480P	31,5	60	✓
576I	15,6	50	
576P	31,3	50	✓
720P	45,0	60	✓
720P	37,5	50	✓
1080I	33,8	60	✓
1080I	28,1	50	✓

Fehlersuche

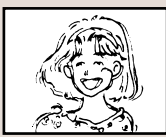
Problem	Überprüfen	Seite
 <p>Kein Bild und kein Ton oder Projektor startet nicht.</p>	<ul style="list-style-type: none"> • Das Netzkabel ist an keine Steckdose angeschlossen. 	16
	<ul style="list-style-type: none"> • Die extern angeschlossenen Geräte sind ausgeschaltet. 	–
	<ul style="list-style-type: none"> • Der gewählte Eingang ist falsch. 	33
	<ul style="list-style-type: none"> • Kabel sind falsch an die Seite des Projektors angeschlossen. 	17-22
	<ul style="list-style-type: none"> • Die Batterien der Fernbedienung sind leer. 	13
	<ul style="list-style-type: none"> • Der externe Ausgang wurde beim Anschluss eines Notebooks nicht eingestellt. 	–
	<ul style="list-style-type: none"> • Die Lampenabdeckung ist nicht korrekt montiert. 	78
	<ul style="list-style-type: none"> • Der ausgewählte "Signaltyp" ist falsch. 	65
	<ul style="list-style-type: none"> • Das Videosignal-Format des Videogerätes ist nicht korrekt. 	65
	<ul style="list-style-type: none"> • "Helligk."-Einstellung ist auf Minimum eingestellt. 	44
 <p>Die Farbe ist schwach oder schlecht</p>	<ul style="list-style-type: none"> • Bildeinstellungen sind falsch eingestellt. 	44
	<ul style="list-style-type: none"> (Nur Videoeingang) • Video-Eingangssystem ist falsch eingestellt. 	66
	<ul style="list-style-type: none"> (Nur EINGANG 1,2 und 5) • Eingangssignaltyp ist falsch eingestellt. 	65
 <p>Das Bild ist verschwommen; Rauschen tritt auf</p>	<ul style="list-style-type: none"> • Scharfeinstellung vornehmen. 	26
	<ul style="list-style-type: none"> • Die Projektionsentfernung überschreitet den Scharfeinstellungsbereich. 	28-29
	<ul style="list-style-type: none"> (Nur Computer-Eingang) • Die "Fein Sync." -Einstellungen ausführen ("Uhr"-Einstellung) • Die "Fein Sync." -Einstellungen ausführen ("Phase"-Einstellung) • Rauschen tritt bei einigen Computern auf. 	53 53 –
	<ul style="list-style-type: none"> • Die "DNR" (Digital Noise Reduction) ist falsch. 	63
<p>Aus dem Gehäuse kommen manchmal ungewöhnliche Geräusche</p>	<ul style="list-style-type: none"> • Wenn das Bild normal ist, entstehen Geräusche durch Verziehung des Gehäuses aufgrund von Temperaturveränderungen. Dies hat keinen Einfluss auf den Betrieb. 	–
<p>Wartungs- Anzeige leuchtet auf</p>	<ul style="list-style-type: none"> • Siehe "Wartungsanzeigen". 	74



Fehlersuche

Problem	Überprüfen	Seite
Das Bild ist bei EINGANG 1 oder 2 KOMPONENTE grün	• Die Einstellung des Eingangssignaltyps ändern.	65
Das Bild ist bei EINGANG 1 oder 2 RGB rosa (nicht grün)		
Das Bild ist dunkel	• Die Lampenaustausch-Anzeige blinkt rot. Die Lampe austauschen.	74
Das Bild ist zu hell und weißlich	• Bildeinstellungen sind falsch.	44
Ein Antwortcode kann nicht empfangen werden, wenn versucht wurde, den Projektor unter Verwendung der RS-232C Befehle während der Bereitschaft von einem Computer zu steuern.	• Im Falle der Übertragung von RS-232C Befehlen während der Bereitschaft von dem Computer, werden maximal 30 Sekunden für den Computer benötigt, um den Antwortcode zu empfangen. Stellen Sie die Antwortcode-Wartezeit des Computers auf 30 Sekunden oder mehr ein.	80

Technische Daten

Produkttyp	Projektor
Modell	XV-Z10000
Videosystem	NTSC 3.58/NTSC 4.43/PAL/PAL-M/PAL-N/PAL 60/SECAM/ DTV480I/DTV480P/DTV720P/DTV1080I
Wiedergabeverfahren	DLP-Chip, optische RGB-Verschlussmethode
DLP-Panel	Panel-Größe: 0.8" Display-Verfahren: Single Panel Digital Micromirror Device (DMD™) von Texas Instruments Antriebsverfahren: Digital Light Processing (DLP™) Anzahl der Bildpunkte: 921.600 Bildpunkte (1.280 [H] × 720 [V])
Objektiv	1–1,35 × Zoom-Objektiv, F3,8, f = 32,5–44,0 mm
Projektionslampe	Lampe 270 W SHP
S-Videoeingangssignal	4-pol. Mini DIN-Anschluss (INPUT 3) Y (Luminanzsignal): 1,0 Vs-s, negatives Sync., 75 Ω terminiert C (Chrominanzsignal): Stoß 0,286 Vs-s, 75 Ω terminiert
Komponenten-Eingangssignale	RCA-Anschluss (INPUT 1, 2) Y: 1,0 Vs-s, negatives Sync., 75 Ω terminiert P _B : 0,7 Vs-s, 75 Ω terminiert P _R : 0,7 Vs-s, 75 Ω terminiert
Horizontale Auflösung	520 Fernsehzeilen (NTS 3.58), 750 Fernsehzeilen (DTV 720P)
RGB-Eingangssignal	DVI-I-Anschluss: (INPUT 5)/ RCA-Anschluss: INPUT 1/2 <Digital> Eingangsimpedanz 50 Ω Eingangsspegel 250-1000 mV <Analog> Eingangsimpedanz 75 Ω Eingangsspegel 0,7 Vs-s <Synchronisationssignal> •Separates Synch. / Komposit-Synch. Eingangsspegel TTL-Pegel Eingangsimpedanz 1 KΩ •Grün auf Synch. Eingangsspegel (Synchronisierungseingang) 0,286Vs-s Eingangsimpedanz 75 Ω
Videoeingangssignal	RCA-Anschluss: VIDEO (INPUT 4), gemischtes Video, 1,0 Vs-s, negatives Sync., 75 Ω terminiert
Computer-Steuerungssignal	9-Pin D-Sub-Steckanschluß (RS-232C-Eingangs-Port)
Pixeltakt	12–120 MHz
Vertikale Frequenz	43–100 Hz
Horizontale Frequenz	15–81 kHz
Nennspannung	100–240 V Wechselstromspannung (Hongkong: 220V)
Eingangsspannung	3,7 A (Bei der Verwendung von 100 V Wechselstrom)/(Hongkong: 1.6A)
Nennfrequenz	50/60 Hz (Hongkong: 50Hz)
Leistungsaufnahme (normal)	365 W (Hongkong: 345W)
Leistungsaufnahme (Bereitschaft)	Ca. 0,1 W (Bei der Verwendung von 100 V)
Wärmeableitung	1.400BTU/Stunde
Betriebstemperatur	+5°C bis +35°C
Lagertemperatur	–20°C bis +60°C
Gehäuse	Plastik
I/R-Trägerfrequenz	38 kHz
Abmessungen (ca.)	475 (B) × 178 (H) × 406 (T) mm (nur Hauptgerät) 475 (B) × 178(H) × 496 (T) mm (einschließlich der Anschlussabdeckung)
Gewicht (ca.)	9,4 kg
Mitgeliefertes Zubehör	Fernbedienung, Zwei Batterien der Größe "AA", Netzkabel (3,6 m), DVI an 15-pin D-sub-Adapter, 21-pol. Konvertierungsadapter, Video-Kabel, Anschluß-Abdeckung, Objektivkappe (befestigt), SharpVision Manager-Software-CD-ROM, Projektor-Bedienungsanleitung, SharpVision Manager-Bedienungsanleitung
Ersatzteile	Lampeneinheit (Lampen-/Gehäusemodul) (BQC-XVZ100001), Fernbedienung (RRMCGA128WJSA), Batterien der Größe "AA", Netzkabel für Europa, ausgenommen Großbritannien:QACCVA002WJZZ, Netzkabel für Großbritannien, Hongkong und Singapur:QACCBA012WJPZ, Netzkabel für Australien und Neu-seeland: QACCL3022CEZZ, DVI an 15-Pin-D-Sub-Adapter (QCNWGA010WJZZ), 21-pol. Konvertierungsadapter (QSOCZ0361CEZZ), Video-Kabel (QCNWGA001WJZZ), Objektivkappe (PCAPH1056CESA), Anschluß-Abdeckung (CCOVA1985CE02), SharpVision Manager-Software-CD-ROM (UDSKAA028WJN1), Bedienungsanleitungen:für 7 europäische Sprachen (TINS-A442WJZZ (diese Anleitung)) / für Chinesisch, Koreanisch und Arabisch (TINS-A443WJZZ), SharpVision Manager-Bedienungsanleitung (TINS-A452WJZZ)

Dieser SHARP-Projektor verwendet einen DMD-Chip. Dieses hoch entwickelte Panel enthält 921.600 Pixel. Bei allen technologisch fortschrittlichen, elektronischen Geräten, z. B. Großbild-Fernsehern, Videosystemen bzw. Videokameras, sind bestimmte Toleranzgrenzen für die Funktionen gegeben.

Dieses Gerät hat einige inaktive, innerhalb akzeptierter Toleranzgrenzen liegende Bildpunkte, die als leuchtende oder als nicht aktive Punkte auf der Bildwand wiedergegeben werden. Dies hat keinen Einfluss auf die Bildqualität oder die Lebensdauer des Gerätes.

Änderungen der technischen Daten ohne vorherige Ankündigung vorbehalten.

Abmessungen

Einheiten: mm

Ansicht von hinten

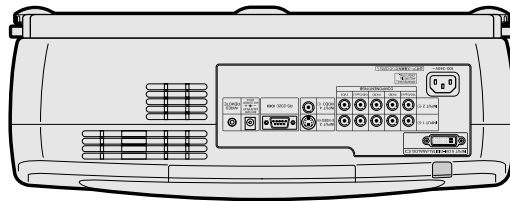

Ansicht von der Seite

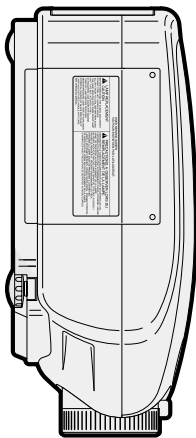

Ansicht von oben

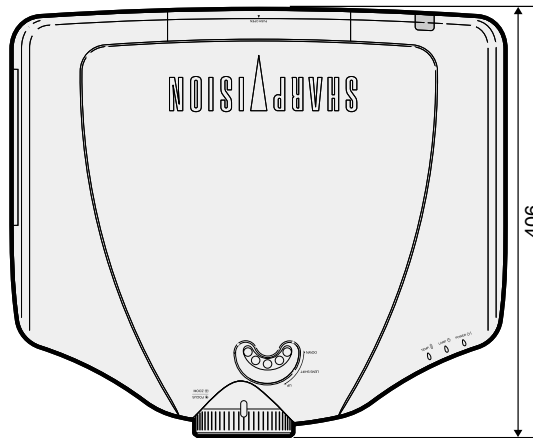

Ansicht von der Seite

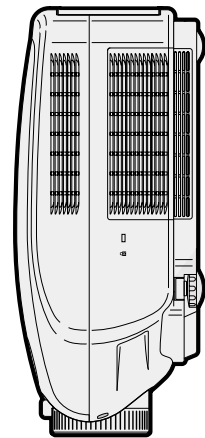

Ansicht von vorne

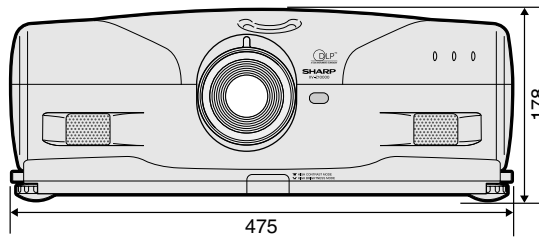

Ansicht von unten

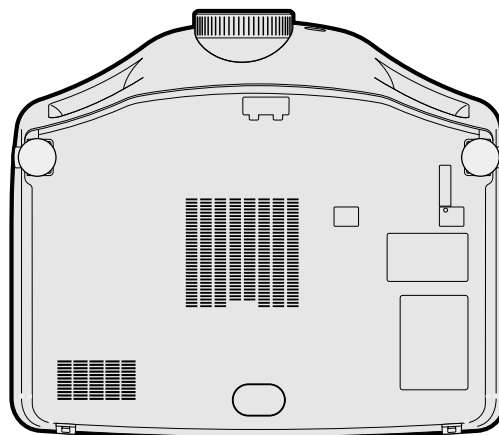

Auto-Sync.

Optimal projizierte Computerbilder durch die automatische Einstellung bestimmter Eigenschaften.

C.M.S. (Color Management System - Farbverwaltungssystem)

Diese Funktion ermöglicht eine individuelle Einstellung der Farbcharakteristika von sechs Farben (R: Rot, Y: Gelb, G: Grün, C: Zyanblau, B: Blau, M: Violett)

Einstellung der Digitalen Verschiebung

Das Bild kann, wenn der Bildanzeige-Modus auf SMART STRECKEN oder KINO-ZOOM eingestellt ist, während des Einganges von Video- oder DTV-Signalen vertikal verschoben werden.

Farb Temp (Farbtemperatur)

Diese Funktion kann zur Einstellung der Farbtemperatur entsprechend dem in den Projektor eingegebenen Bild verwendet werden. Die Farbtemperatur für wärmere, rötlichere Bilder mit natürlichen Hauttönen verringern oder für kältere, bläuliche Bilder mit heller Wiedergabe erhöhen.

Fortschrittliche Intelligente Kompression

Hochqualitative Veränderung von Bildern mit niedrigeren oder höheren Auflösungen, um sie an die ursprüngliche Auflösung des Projektors anzupassen.

Gamma

Verbesserungsfunktion für die Bildqualität, die ein deutlicheres Bild durch Aufhellen der dunklen und weniger sichtbaren Bildteile bietet, ohne dass die Helligkeit der helleren Bildteile beeinflusst wird.

Grösse ändern

Erlaubt die Änderung und Einstellung der Bild-Wiedergabe-Betriebsart zur Verbesserung des eingegebenen Bildes. Sechs verschiedene Betriebsarten können gewählt werden: SEITENBA., SMART STRECKEN, KINO-ZOOM, STRECKEN, PUNKT FÜR PUNKT, und NORMAL.

Hintergrund

Projiziertes Anfangsbild, wenn kein Signal eingegeben wird.

Phase

Die Phasenverschiebung ist eine Zeitverschiebung zwischen isomorphen Signalen mit derselben Auflösung. Wenn der Phasenpegel nicht richtig ist, flimmert das projizierte Bild typischerweise horizontal.

Progressiv-Modus

Mit der Progressiv-Anzeige wird ein besseres Videobild projiziert. Drei verschiedene Betriebsarten können gewählt werden: 2D Progressiv, 3D Progressiv und Film-Modus.

Punkt für Punkt

Eine Betriebsart, bei der Bilder mit ihrer ursprünglichen Auflösung projiziert werden.

Seitenverhältnis

Verhältnis von Breite und Höhe eines Bildes. Das normale Seitenverhältnis eines Computer- und Videobildes ist 4:3. Es gibt auch Breitwand-Bilder mit einem Seitenverhältnis von 16:9 und 21:9.

Smart Strecken

Projiziert das Bild auf einem 16:9-Bildschirm, indem nur die Umgebungsbereiche vergrößert werden und das 4:3-Bildformat in der Bildmitte aufrechterhalten bleibt.

Strecken

Modus, der ein 4:3-Bild horizontal streckt, um es vollständig auf dem 16:9-Bildschirm anzuzeigen.

Trapezverzerrungskorrektur

Eine Funktion zur digitalen Korrektur eines verzerrten Bildes, wenn der Projektor winklig zur Bildwand aufgestellt ist. Glättet die unregelmäßigen Kanten von trapezverzerrten Bildern und komprimiert das Bild nicht nur horizontal, sondern auch vertikal unter Erhalt des 4:3-Seitenverhältnisses.

Uhr

Taktgeber-Einstellungen werden zum Regulieren von vertikalem Rauschen verwendet, wenn der Pegel des Taktgebers falsch ist.

HDCP

Digitale Display-Schnittstelle, die auch analoge Schnittstellen unterstützt.

Register

2D Progressiv	46	Lampe	76
3D Progressiv	46	Lampenaustausch-Anzeige	32
Anschluß-Abdeckung	11	Leichtgk.	51
Aufstellung bei Deckenmontage	30	Linsenversteller	27
Ausgew.Farbe	50	Luftaustrittsöffnung	73
Austausch der Lampe	76	Lufteinsaugöffnung	73
Auswahl der Bildschirm-Sprache	34	MENU-Taste	32
AUTO SYNC-Taste	55	Mitgeliefertes Zubehör	14
Autom. Aus (Automatische Stromausschalt)	68	Netzanschluss	16
Auto-Sync. Disp	56	Netzkabel	16
Auto-Sync.-Einstellung	55	Netz-Anzeige	32
Betriebsarten	54	Netz-Tasten (POWER-Tasten) (ON/OFF)	32
Batterien	13	NORMAL	60
Bildeinstellungstaste (PICTURE SETTING)	47	Objektivkappe	10
CD-ROM	9	OSD-Anzeige	64
C.M.S.	50	PDF	9
Dig. Ver. (Digitalen Verschiebung)	62	Phase	53
DV 12V OUTPUT-Anschluss	11	PRJ.-Modus	69
EINGANG 1 – 5 Betriebsarten	33	Progressiv-Modus	46
Einst.speich.	53	PUNKT FÜR PUNKT	59
Einst.wählen	54	Rauschunterdr.	63
Einstellfuß	25	RESIZE-Taste	58
Einstelltasten	32	RGB/COMP.-Taste	18
Einstelltasten des Bildes	44	RS-232C-Anschluss	23
Einstelltasten der Computer-Bilder	53	SEITENBA.	59
Einstelltasten des Objektivs	26	Seitenverhältnis	59
ENTER-Taste	32	SharpVision Manager	9
Farbsätt.	51	Signalsender für Fernbedienung	13
Farbton	51	Signal-Info	55
Farb Temp (Farbtemperatur)	44	Signaltyp	65
Fein-Sync.	53	SMART STRECKEN	59
Fernbedienung	12	Sonderzubehör	14
Fernbedienungssensor	13	Status	70
Film-Modus	46	STRECKEN	59
Fokusring	26	Temperaturwarn-Anzeige	74
HIGH CONTRAST/HIGH BRIGHTNESS MODE-Taste	61	Trapezverzerrungskorrektur	36
Hintergrund	66	Uhr	53
Hintergrundbeleuchtungs-Taste (LIGHT)	12	UNDO-Taste	37
INPUT 1-Anschlüsse	18	Videosystem	66
INPUT 2-Anschlüsse	18	Wiedergabe mit der kehrbild-/ Umkehrbild-Funktion	69
INPUT 3-Anschluss	17	WIRED REMOTE-Eingabeanschluss	24
INPUT 4-Anschluss	17	WIRED R/C JACK	24
INPUT 5-Anschluss	19	Ziel	50
INPUT-Taste	32	Zoom-Knopf	26
Kensington-Sicherheitsstandardanschluss	11		
KEYSTONE-Taste	36		
KINO-ZOOM	59		

SHARP®
SHARP CORPORATION

Printed in Japan
In Japan gedruckt
Imprimé au Japon
Triykt i Japan
Impreso en Japón
Stampato in Giappone
Gedruckt in Japan
TINS-A442WJZZ